

令和3年度 第2回高知県産業振興計画フォローアップ委員会(林業部会)
配席図

令和4年2月2日(水) 14:00~16:00
高知城ホール 4階多目的ホール

○ ○
事務局

スクリーン

【オンライン参加】
○高知県素材生産業協同組合連合会
専務理事 西村 秀雄
○シマント モリモリ団
団長 宮崎 聖

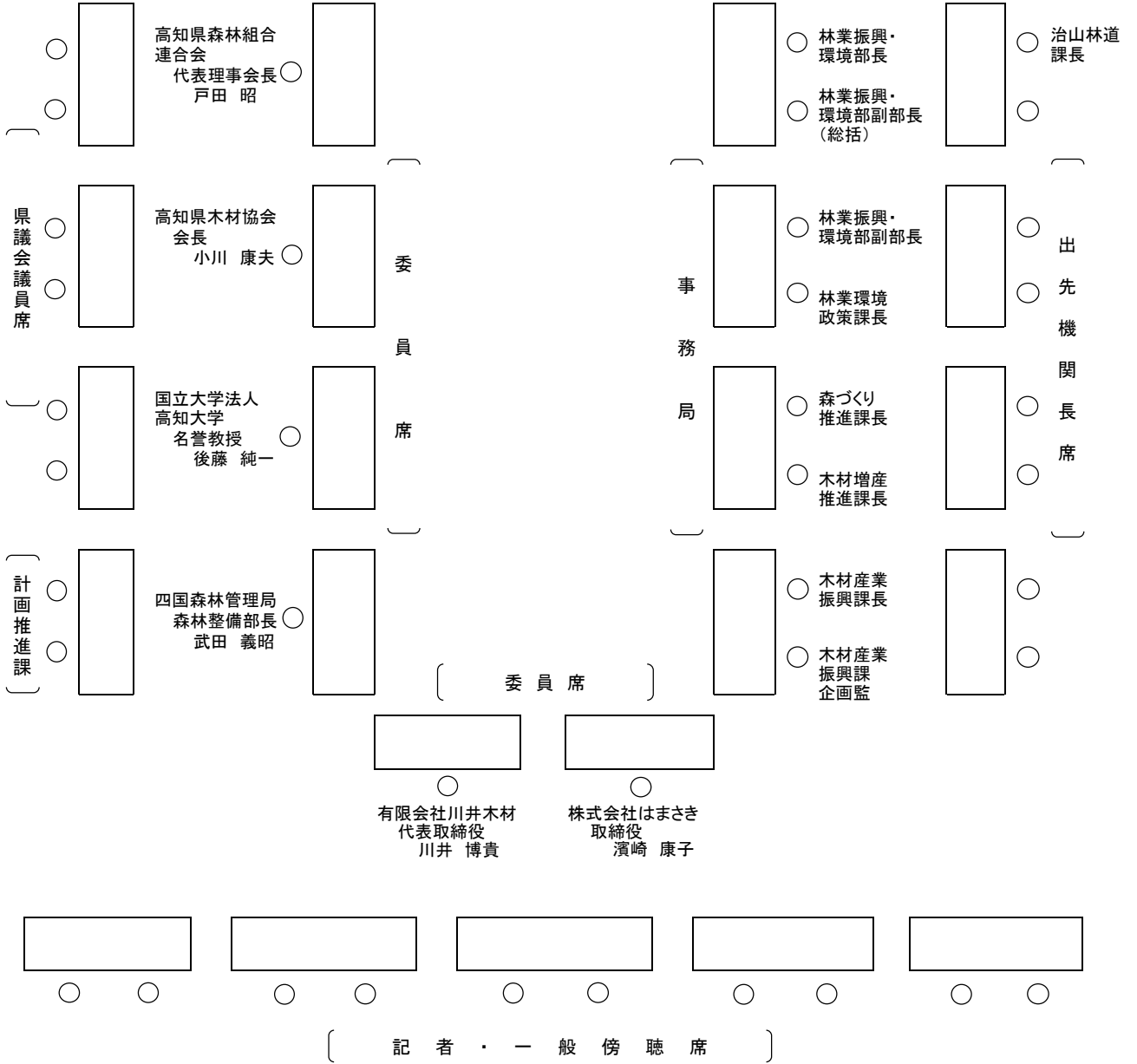

入口