

令和3年4月1日付け採用
高知県公立学校教員採用候補者選考審査
筆記審査（専門教養）

中学校 技術

受審番号		氏 名	
------	--	-----	--

【注意事項】

- 1 審査開始の合図があるまで、この問題冊子の中を見ないでください。
- 2 解答用紙（マークシート）は2枚あります。切り離さないでください。
- 3 解答用紙（マークシート）は、2枚それぞれに下記に従って記入してください。
 - 記入は、HBの鉛筆を使用し、該当する○の枠からはみ出さないよう丁寧にマークしてください。

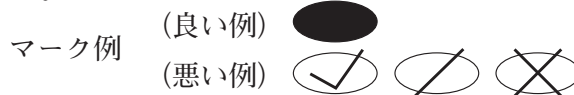

- 訂正する場合は、消しゴムで完全に消してください。
- 氏名、受審する教科・科目、受審種別、受審番号を、該当する欄に記入してください。

また、併せて、右の例に従って、受審番号をマークしてください。

受 審 番 号				
万	千	百	十	一
1	2	3	4	5
○	○	○	○	○
●	○	○	○	○
○	●	○	○	○
○	○	●	○	○
○	○	○	●	○
○	○	○	○	●

記入例

(受審番号12345の場合)

- ※ 正しくマーク（正しい選択問題への解答及びマーク）していないと、正確に採点されませんので、注意してください。

- 4 解答は、解答用紙（マークシート）の解答欄をマークしてください。解答については、本冊子の裏表紙の＜解答上の注意＞をお読みください。ただし、問題冊子は開かないでください。



第1問 次の1～4の問いに答えなさい。

1 中学校学習指導要領（平成29年3月告示）第2章 第8節 技術・家庭 第2 各分野の目標及び内容〔技術分野〕1 目標 について、育成を目指す資質・能力を示した文として正しいものを、下のa～dから一つ選びなさい。

- a 生活に必要な基礎的な知識と技術の習得を通して、家庭生活や社会生活と技術とのかかわりについて理解を深め、進んで工夫し創造する能力と実践的な態度を育てる。
- b 生活や社会の中から技術に関わる問題を見いだして課題を設定し、解決策を構想し、製作図等に表現し、試作等を通じて具体化し、実践を評価・改善するなど、課題を解決する力を養う。
- c ものづくりなどの実践的・体験的な学習活動を通して、材料と加工、エネルギー変換、生物育成及び情報に関する基礎的・基本的な知識及び技術を習得するとともに、技術と社会や環境とのかかわりについて理解を深め、技術を適切に評価し活用する能力と態度を育てる。
- d 実践的・体験的な学習活動を通じて、ものづくりやエネルギー利用及びコンピュータ活用等に関する基礎的な知識と技術を習得するとともに、技術が果たす役割について理解を深め、それらを適切に活用する能力と態度を育てる。

2 中学校学習指導要領解説 技術・家庭編（平成29年7月）第2章 第2節 技術分野の目標及び内容 3 技術分野の内容 A 材料と加工の技術 に示される、材料と加工の「技術の見方・考え方」について、文中の（ ① ）～（ ③ ）に該当する適切な語句の組み合わせを、下のa～dから一つ選びなさい。

材料と加工の「技術の見方・考え方」としては、生活や社会における事象を、材料と加工の技術との関わりの視点で捉え、社会からの要求、生産から使用・（ ① ）までの安全性、耐久性、機能性、生産効率、環境への負荷、資源の有限性、（ ② ）などに着目し、材料の組織、成分、特性や、組み合わせる材料の構造、加工の特性等にも配慮し、材料の製造方法や、必要な形状・寸法への成形方法等を（ ③ ）することなどが考えられる。

- a ① 廃棄 ② 経済性 ③ 最適化
- b ① 消費 ② 事業性 ③ 標準化
- c ① 廃棄 ② 経済性 ③ 標準化
- d ① 消費 ② 経済性 ③ 最適化

3 中学校学習指導要領解説 技術・家庭編（平成29年7月）第3章 指導計画の作成と内容の取扱い 1 指導計画作成上の配慮事項 について、配慮事項を示した文として誤っているものを、次の a～d から一つ選びなさい。

- a 題材など内容や時間のまとまりを見通して、その中で育む資質・能力の育成に向けて、生徒の主体的・対話的で深い学びの実現を図るようにすること。
- b 技術分野及び家庭分野の授業時数については、3学年間を見通した全体的な指導計画に基づき、いずれかの分野に偏ることなく配当して履修させること。
- c 技術分野の内容の「A材料と加工の技術」から「D情報の技術」まで、及び家庭分野の内容の「A家族・家庭生活」から「C消費生活・環境」までの各項目に配当する授業時数及び各項目の履修学年については、生徒や学校、地域の実態に応じて、教育委員会において適切に定めること。
- d 各項目及び各項目に示す事項については、相互に有機的な関連を図り、総合的に展開されるよう適切な題材を設定して計画を作成すること。

4 中学校学習指導要領解説 技術・家庭編（平成29年7月）第3章 指導計画の作成と内容の取扱い 3 実習の指導 について、文中の（ ① ）～（ ④ ）に該当する適切な語句の組み合わせを、下の a～d から一つ選びなさい。

実習の指導に当たっては、施設・設備の安全管理に配慮し、学習環境を整備するとともに、（ ① ）、用具、材料などの取扱いに注意して事故防止の指導を徹底し、安全と（ ② ）に十分留意するものとする。

その際、技術分野においては、正しい機器の操作や作業環境の整備等について指導するとともに、適切な服装や（ ③ ）・防塵マスクの着用、作業後の（ ④ ）の実施等による安全の確保に努めることとする。

- a ① 火気 ② 健康 ③ 防護眼鏡 ④ 消毒
- b ① 水気 ② 衛生 ③ ヘルメット ④ 消毒
- c ① 火気 ② 健康 ③ ヘルメット ④ 手洗い
- d ① 火気 ② 衛生 ③ 防護眼鏡 ④ 手洗い

第2問 次の1～12の問いに答えなさい。

- 1 次の図は、針葉樹の丸太を模式的に表したものである。ア、イの部分の名称、ならびにウ、エから得られる板材の名称として、適切な語句の組み合わせを、下のa～dから一つ選びなさい。

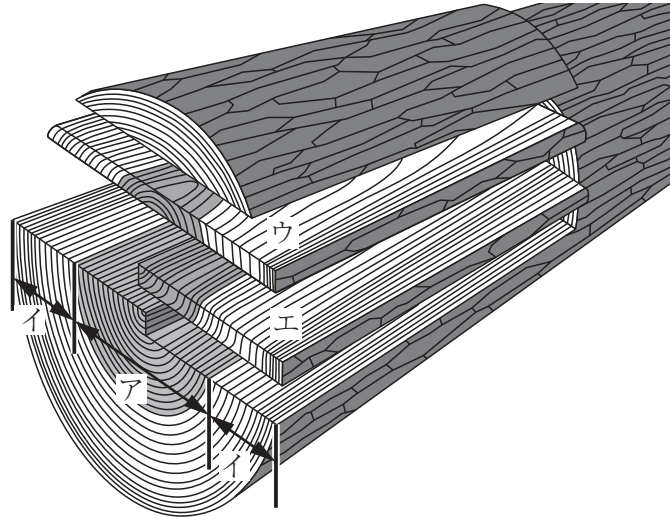

- | | | | | |
|---|------|------|--------|--------|
| a | ア 辺材 | イ 心材 | ウ 板目板 | エ まさ目板 |
| b | ア 心材 | イ 辺材 | ウ 板目板 | エ まさ目板 |
| c | ア 辺材 | イ 心材 | ウ まさ目板 | エ 板目板 |
| d | ア 心材 | イ 辺材 | ウ まさ目板 | エ 板目板 |

- 2 木材の構造3方向の収縮・膨潤率の一般的な比として適切なものを、次のa～dから一つ選びなさい。

- | | |
|---|---|
| a | 接線方向 (T) : 半径方向 (R) : 繊維方向 (L) = 1 : 2 : 0.5～1 |
| b | 接線方向 (T) : 半径方向 (R) : 繊維方向 (L) = 2 : 1 : 0.5～1 |
| c | 接線方向 (T) : 半径方向 (R) : 繊維方向 (L) = 5 : 10 : 0.5～1 |
| d | 接線方向 (T) : 半径方向 (R) : 繊維方向 (L) = 10 : 5 : 0.5～1 |

- 3 金属材料の性質や特徴に関する説明文Ⅰ～Ⅳと、金属との組み合わせとして、適切なものを、下のa～dから一つ選びなさい。

Ⅰ：鉄にクロムやニッケルを加えた合金。さびにくくじょうぶ。
 Ⅱ：銅と亜鉛の合金。しんちゅうとも呼ばれる。
 Ⅲ：軽くてやわらかく，加工しやすい。
 Ⅳ：硬くてもろく，溶けやすい。炭素を2%以上含む。

- | | | | |
|---|------------------------|------------|------------|
| a | Ⅰ：鋳鉄
Ⅳ：アルミニウム合金 | Ⅱ：黄銅 | Ⅲ：ステンレス鋼 |
| b | Ⅰ：ステンレス鋼
Ⅳ：鋳鉄 | Ⅱ：アルミニウム合金 | Ⅲ：黄銅 |
| c | Ⅰ：アルミニウム合金
Ⅳ：ステンレス鋼 | Ⅱ：鋳鉄 | Ⅲ：黄銅 |
| d | Ⅰ：ステンレス鋼
Ⅳ：鋳鉄 | Ⅱ：黄銅 | Ⅲ：アルミニウム合金 |

- 4 JIS Z 8317-1：2008により，図中の①に直径50mmの円を示す製図の寸法補助記号を記入するとき，適切なものを，下のa～dから一つ選びなさい。

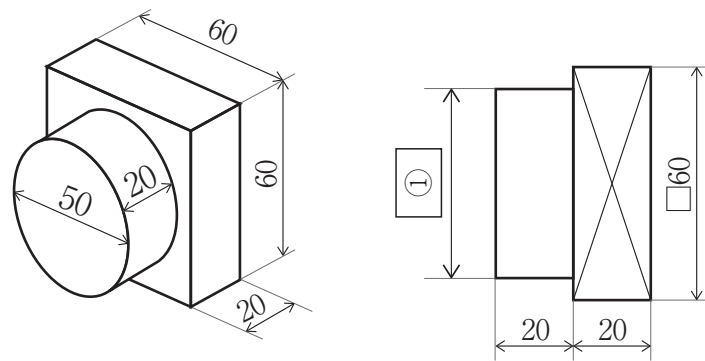

- a t50
- b $\phi 50$
- c R50
- d C50

5 等角図で示した①の立体を、第三角法による正投影図で表すとどのようになるか。適切な図を、次のa～dから一つ選びなさい。ただし、矢印の面が正面である。

オ

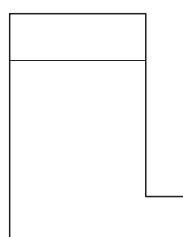
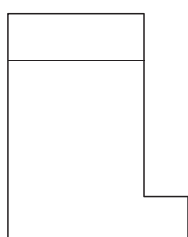
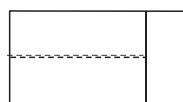
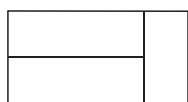
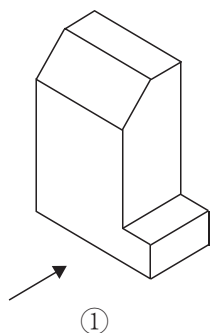

a

b

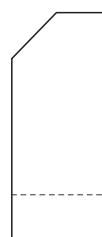
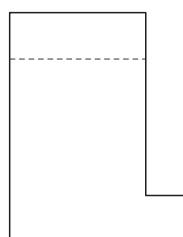
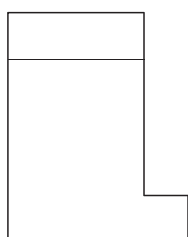
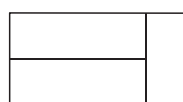
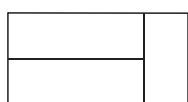

c

d

- 6 Aさんはレターボックスを製作するため、厚紙で下図のような立体模型をつくった（材料の厚さは図に反映されていない）。レターボックスの寸法（外寸）を幅150mm、奥行50mm、高さ180mmとし、前板と側板には厚さ12mmのスギ板材、背板と底板には厚さ4mmのシナ合板を使用し、部品同士の接合は、すべて釘を使用した、打ちつけ接ぎとする。このとき、部品表の 、 に該当する寸法を、それぞれ数字で答えなさい。

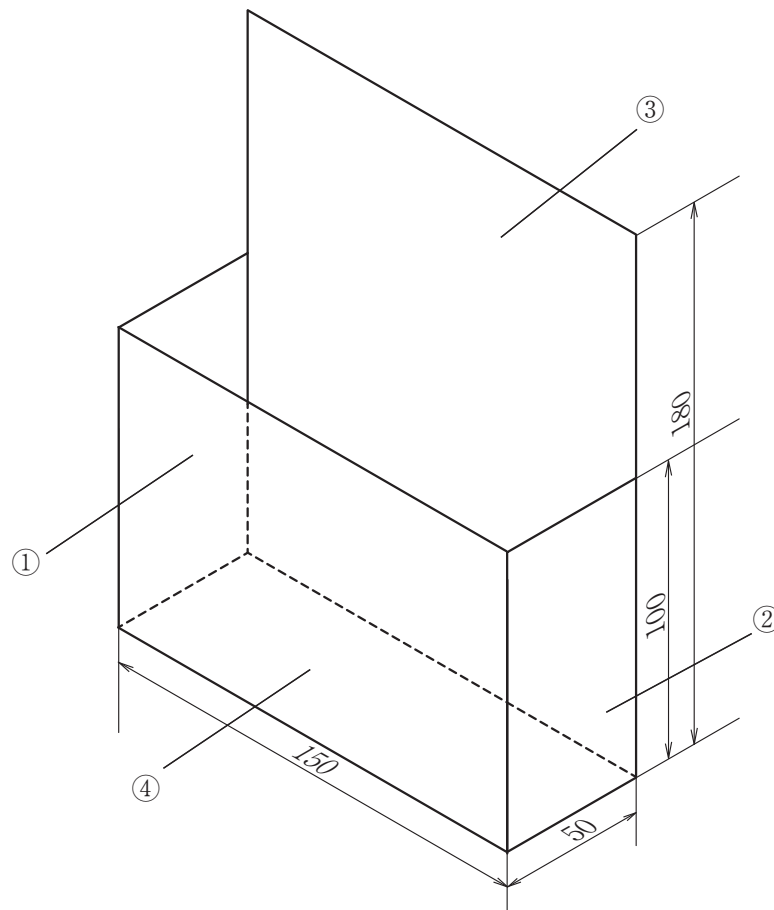

照合番号	部品名	材質	仕上がり寸法 (厚さ×幅×長さ) mm	数量
①	前板	スギ板材	12×96×150	1
②	側板	スギ板材	12× <input type="text" value="カキ"/> ×96	2
③	背板	シナ合板	4×150× <input type="text" value="クケコ"/>	1
④	底板	シナ合板	4×50×150	1
その他の材料	釘 (25mm, 6本), びょう (10mm, 13本), 接着剤, 研磨紙, 塗料など			

7 次の図は、木材のけがきに使用される道具である。その名称として適切なものを、下のa～dから一つ選びなさい。

a しらがき b けびき c さしがね d スコヤ

8 平かんなの裏金の役割について説明した文中の（ ① ）～（ ③ ）に該当する適切な語句の組み合わせを、下のa～dから一つ選びなさい。

裏金の役割は、材料に（ ① ）が発生する前に切りくずを急激に曲げて破壊し、排出させることである。（ ② ）切削で生じやすい（ ③ ）の防止にも大きな役割を果たす。

a ① 先割れ ② ならい目 ③ かな枕
 b ① 毛羽立ち ② 逆目 ③ 逆目ぼれ
 c ① 先割れ ② 逆目 ③ 逆目ぼれ
 d ① 毛羽立ち ② ならい目 ③ かな枕

- 9 特殊なねじの種類や用途について説明した表中の (①) ~ (④) に該当する適切な語句の組み合わせを、下の a ~ d から一つ選びなさい。

ねじの種類	用途など
コーススレッド	(①) である。木ねじよりもねじ山の間隔が大きい。(②) などを使用して締める。
アンカーボルト	(③) に下穴をあけて差し込み、芯棒を打ち込むと開脚部が広がり固定する。
ドリルねじ	先端がドリルの形状になっており、(④) に穴をあけながらねじ締める。

- a ① 木材用 ② 卓上ボール盤 ③ 金属板 ④ コンクリート
 b ① 木材用 ② ドリルドライバ ③ コンクリート ④ 金属板
 c ① 木材用 ② ドリルドライバ ③ 金属板 ④ コンクリート
 d ① 金属用 ② 卓上ボール盤 ③ コンクリート ④ 木材

- 10 めねじの切り方について説明した文中の (①) ~ (④) に該当する適切な語句の組み合わせを、下の a ~ d から一つ選びなさい。ただし、同じ数字には同じ語句が入る。

めねじは (①) でつくる。下穴が垂直になるように材料を万力で固定する。(①) 回しに (②) (①) を取りつけ、(①) が穴に対してまっすぐ入るようにしながら水平に回す。ときどき (③) を差す。下穴の奥までねじを切りたい場合は、中 (①) や (④) (①) を使う。

- a ① タップ ② 先 ③ 切削油 ④ 上げ
 b ① タップ ② 上げ ③ 切削油 ④ 先
 c ① ダイス ② 上げ ③ 切削油 ④ 先
 d ① ダイス ② 先 ③ 蒸留水 ④ 上げ

- 11 次の図は、ノギスを用いて丸棒の外径を測定している様子を示している。図のように測定した結果、矢印の位置で本尺とバーニヤ目盛りが一致した。このときのノギスの測定値を小数第二位まで読み取ると、.mmとなる。
.にあてはまる数値を、答えなさい。

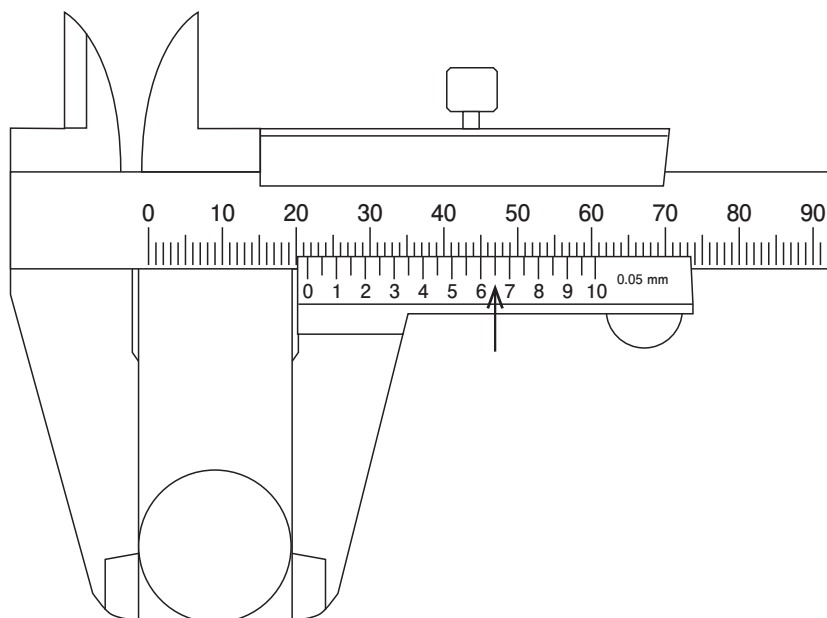

- 12 金属加工用のやすりの種類と使用方法について説明した文中の (①) ~ (④) に該当する適切な語句の組み合わせを、下の a ~ d から一つ選びなさい。

やすりにはさまざまな種類があり、なかでも油目は目の数が (①)、(②) である。やすりの動かし方は直進法が一般的であるが、斜進法は削れる量が (③)、(④) に適している。

- a ① 少なく ② 荒削り用 ③ 少なく ④ 仕上げ
 b ① 少なく ② 荒削り用 ③ 多く ④ 荒削り
 c ① 多く ② 仕上げ用 ③ 少なく ④ 仕上げ
 d ① 多く ② 仕上げ用 ③ 多く ④ 荒削り

第3問 次の1～8の問いに答えなさい。

- 1 植物を取り巻く環境要因について説明した文中の（①）～（④）に該当する適切な語句の組み合わせを、下のa～dから一つ選びなさい。ただし、同じ数字には同じ語句が入る。

作物の環境要因には、日射量、日長、降水量、温度、湿度などの（①）的要因、雑草・鳥・昆虫、微生物や土中の小動物などの（②）的要因、（③）中の養分・水分・空気・酸度などの（③）的要因がある。（②）的要因については、作物にとって（④）。

- a ① 気候 ② 動植物 ③ 肥料
④ すべてが害をもたらす
- b ① 気候 ② 生物 ③ 土壌
④ 有益なものと、害をもたらすものがある
- c ① 気象 ② 動植物 ③ 土壌
④ すべてが害をもたらす
- d ① 気象 ② 生物 ③ 土壌
④ 有益なものと、害をもたらすものがある

- 2 土壌について説明した文中の（①）～（④）に該当する適切な語句の組み合わせを、下のa～dから一つ選びなさい。ただし、同じ数字には同じ語句が入る。

砂土は（①）はよいが（②）が劣り、粘土質土壌は（②）がよいが（①）が劣る。粘土と砂土が適度に混ざり、（③）によって（④）している土壌は（①）がよく、（②）も高い。

- a ① 排水性 ② 保水性 ③ 腐植 ④ 団粒化
- b ① 排水性 ② 保水性 ③ 水分 ④ 単粒化
- c ① 保水性 ② 排水性 ③ 腐植 ④ 団粒化
- d ① 保水性 ② 排水性 ③ 水分 ④ 団粒化

- 3 トマト栽培において、病気ではないが、カルシウム不足が主原因で果実の果頂部が黒褐色になる生理障害果を何というか、適切なものを、次の a～d から一つ選びなさい。

ウ

- a 裂果 b 乱形果 c 空洞果 d 尻腐れ果

- 4 温帯原産の草花の多くは、冬の低温に耐えるため、秋に越冬芽やロゼットを形成する。このことを何というか、適切なものを、次の a～d から一つ選びなさい。

エ

- a 発芽 b 休眠 c 休眠打破 d 摘芽

- 5 イネの栽培において、生育の途中で水田の水を抜いて土をかわかす作業を行うことがある。このことを何というか、適切なものを、次の a～d から一つ選びなさい。

オ

- a 止葉 b 分けつ c 中干し d 灌水

- 6 病害虫名とその防除方法に関する説明として適切なものを、次の a～d から一つ選びなさい。

カ

- a ニジュウヤホシテントウ：落ちているふんの周辺の土中を探して幼虫を捕まえる。
b ヨトウガの幼虫（ヨトウムシ）：活動が盛んな昼間に葉についているところを捕まえる。
c モザイク病：葉についているアオムシを見つけて捕まえる。
d ウドンコ病：密植を避け、茂りすぎた下葉を切り、風通しをよくする。

7 きゅうりの栽培に関する説明として誤っているものを、次の a～d から一つ選びなさい。

- a 接ぎ木の台木として、一般的にはカボチャを用いる。
- b 根は酸素を多く必要とするため、苗の定植は浅植えとする。
- c 種まき後、収穫開始までの日数が約70日と果菜類のなかでは短い。
- d 受粉しないと実をつけないため、人工授粉する必要がある。

8 農薬の種類と役割について説明した文中の (①) ～ (④) に該当する適切な語句の組み合わせを、下の a～d から一つ選びなさい。

農薬には代表的なものとして、害虫などを駆除する殺虫剤、病気の発生を防ぐ (①)、雑草を枯死させる除草剤がある。このほか、植物の成長を促進したり抑制したりする (②)、生殖行動に関わるフェロモンで行動を攪乱する (③)、害虫を寄せ付けない (④) がある。

- a ① 忌避剤 ② 植物成長調整剤 ③ 殺菌剤
④ 誘引剤
- b ① 植物成長調整剤 ② 忌避剤 ③ 誘引剤
④ 殺菌剤
- c ① 殺菌剤 ② 忌避剤 ③ 誘引剤
④ 植物成長調整剤
- d ① 殺菌剤 ② 植物成長調整剤 ③ 誘引剤
④ 忌避剤

第4問 次の1～10の問いに答えなさい。

- 1 次の文はガソリン機関の仕組みについて説明するものである。文中の(①)～(⑥)に該当する適切な語句の組み合わせを、下のa～dから一つ選びなさい。ただし、同じ数字には同じ語句が入る。

ガソリン機関はガソリンと空気を混ぜた(①)をシリンダ内で急激に燃焼・(②)させ、(③)がピストンを押し下げる力を回転運動に変えている。4サイクル機関は(④)・(⑤)・(②)・(⑥)の4行程を1つのサイクルで行う。

- | | | | | | | |
|---|--------|------|--------|------|------|------|
| a | ① 燃焼ガス | ② 膨張 | ③ 混合気 | ④ 吸気 | ⑤ 圧縮 | ⑥ 排気 |
| b | ① 燃焼ガス | ② 圧縮 | ③ 混合気 | ④ 排気 | ⑤ 膨張 | ⑥ 吸気 |
| c | ① 混合気 | ② 圧縮 | ③ 燃焼ガス | ④ 排気 | ⑤ 膨張 | ⑥ 吸気 |
| d | ① 混合気 | ② 膨張 | ③ 燃焼ガス | ④ 吸気 | ⑤ 圧縮 | ⑥ 排気 |

- 2 電気用図記号について適切なものを、それぞれ下のa～dから一つずつ選びなさい。

- (1) 可変抵抗器の図記号

a b c d

- (2) LEDの図記号

a b c d

- (3) コンデンサ

a b c d

- 3 次の図に示すようなギヤボックスがある。このギヤボックスの速度伝達比が126であるとき、図中の平歯車Xの歯数として正しい数値を求めなさい。

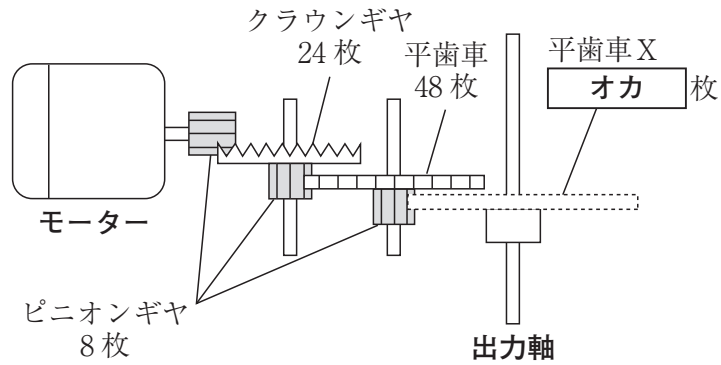

- 4 次の図のR [Ω] の値として適切なものを、下のa～dから一つ選びなさい。

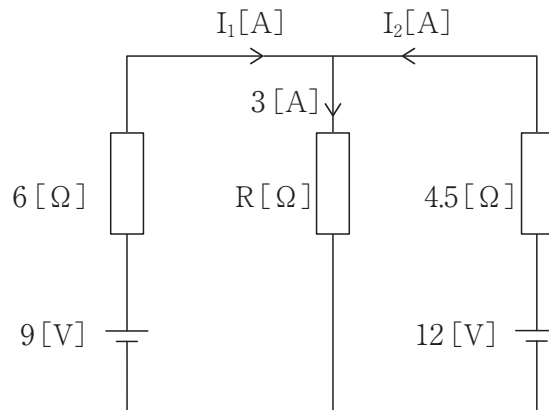

- a 1 Ω b 2.5 Ω c 3 Ω d 5.25 Ω

- 5 定格消費電力が800Wの電気ストーブを100Vの電源に30分間つないで利用したときの発熱量を、次のa～dから一つ選びなさい。

- a 240J b 14.4kJ c 1.44MJ d 2.4MJ

- 6 次の文は電気機器を安全に使用するために用いられるアース線を説明するものである。文中の (①) ~ (⑤) に該当する適切な語句の組み合わせを、下の a ~ d から一つ選びなさい。ただし、同じ数字には同じ語句が入る。

機器などが老朽化したり、湿気を帯びたりして (①) 状態になった場合、その機器に人が触れると (②) することがある。機器のアース線が (③) してあれば地中に電流が流れ、(④) のアース線を経由して瞬時に (⑤) のスイッチが切れるので、(②) を未然に防ぐことができる。

- a ① 過電流 ② 漏電 ③ 接地 ④ 漏電遮断器 ⑤ 柱上変圧器
 b ① 漏電 ② 感電 ③ 絶縁 ④ 柱上変圧器 ⑤ 配線用遮断器
 c ① 感電 ② 漏電 ③ 配電 ④ 電流制限器 ⑤ 漏電遮断器
 d ① 漏電 ② 感電 ③ 接地 ④ 柱上変圧器 ⑤ 漏電遮断器

- 7 アイロンの温度制御装置に使われるしくみとして、熱膨張率のちがう金属を貼り合わせたものを何というか、次の a ~ d から一つ選びなさい。

- a インバータ
 b フィラメント
 c バイメタル
 d ニクロム線

- 8 次の図に示すA1とA2のように同じ長さのリンク（棒）がともに回転する機構の名称として適切なものを、下の a ~ d から一つ選びなさい。

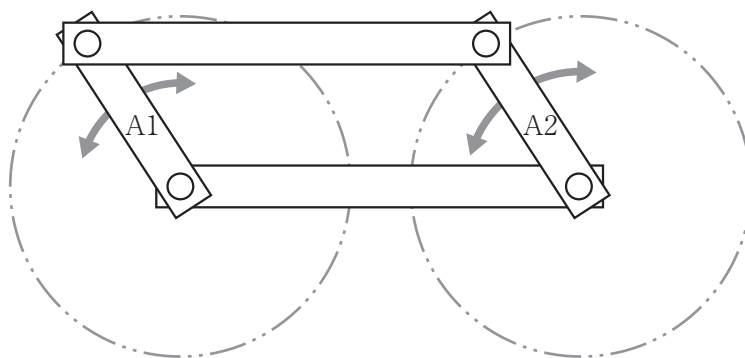

- a 両てこ機構
 b てこクランク機構
 c 往復スライダクランク機構
 d 平行クランク機構

- 9 次の表に示すいずれかの電気機器をテーブルタップを用いて利用したい。このとき接続する電気機器の組み合わせとして不適切なものを、下のa～dから一つ選びなさい。コンセントとテーブルタップの定格値は15Aで125V、ビニルコードの断面積は1.25mm²で許容電流は12Aとする。

機器名称	消費電力
電気スタンド	60W
液晶テレビ	150W
ミキサー	200W
ホットカーペット	900W
ドライヤー	1000W

選択肢	機器の組み合わせ
a	電気スタンド, ドライヤー
b	電気スタンド, ミキサー, ホットカーペット
c	液晶テレビ, ドライヤー
d	ミキサー, 液晶テレビ, ホットカーペット

- 10 ボルトやナットの締めつけに関する説明のうち誤っているものを、次のa～dから一つ選びなさい。

- a スパナの口幅がボルトやナットの二面幅の大きさに合ったものを用いる。
- b 締めつけの最後にはスパナをハンマなどで叩いて緩まないようにする。
- c 締めつけが不十分だと振動などで緩んで脱落する原因となる。
- d 締めつける力を一定にするためにはトルクレンチなどを用いる。

第5問 次の1～8の問いに答えなさい。

- 1 次の図は、基本的なコンピュータの構成を示したものであり、図中の①～④には、出力装置、演算装置、記憶装置、制御装置のいずれかが入る。図中の④に該当する語句として、適切なものを、下のa～dから一つ選びなさい。なお、図中の実線の矢印はデータの流れを、点線の矢印は制御の流れを示します。

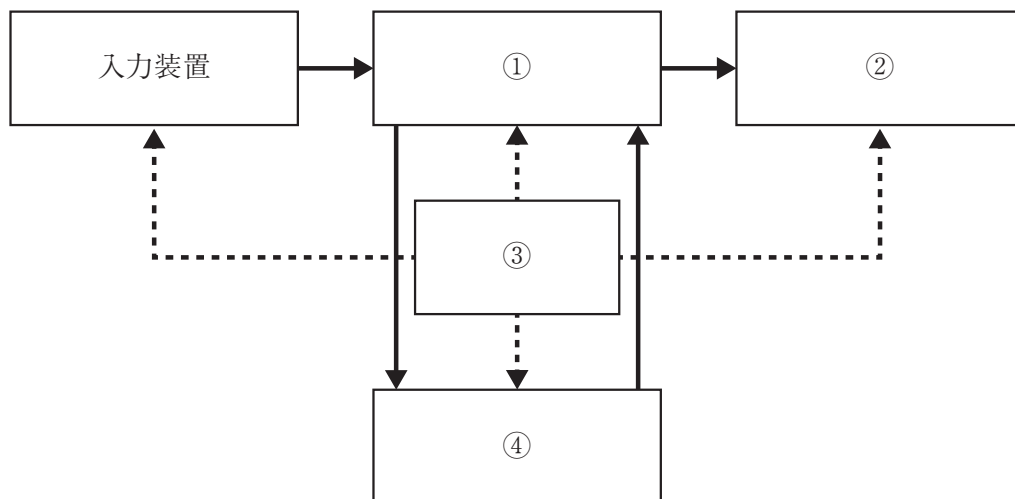

- a 出力装置 b 演算装置 c 記憶装置 d 制御装置

- 2 次の音楽のアナログデータをデジタル化する手順を示している。(①) ～ (③) に該当する適切な語句の組み合わせを、下のa～dから一つ選びなさい。

手順

アナログデータ → (①) → (②) → (③) → デジタルデータ

- a ① 標本化 ② 符号化 ③ 量子化
 b ① 量子化 ② 標本化 ③ 符号化
 c ① 標本化 ② 量子化 ③ 符号化
 d ① 符号化 ② 量子化 ③ 標本化

- 3 次の文は、ある情報システムの形態について説明したものである。どのシステムを説明したものであるか、適切なものを、下の a～d から一つ選びなさい。

分散処理システムの代表的なものの1つで、サービスを提供する側のコンピュータと、そのサービスを要求する側のコンピュータで役割を分担するシステムである。データの保存場所や処理の場所を分散させた形で、全体として連携を保ちながらデータ処理の効率化をはかっている。

- a POSシステム
- b クライアントサーバシステム
- c デュプレックスシステム
- d クラスタシステム

- 4 通常、インターネットに接続するためには、インターネットとの接続サービスを提供する事業者を介する。この事業者を何とよぶか、適切なものを、次の a～d から一つ選びなさい。

- a ルータ
- b JPNIC
- c WAN
- d ISP

- 5 10進数18₍₁₀₎を2進数に変換した場合、に入る数値を、下の a～d から一つ選びなさい。ただし、数値の右側の下付き文字の(2)は2進数、(10)は10進数であることを示す。

10 0₍₂₎

- a 00
- b 01
- c 10
- d 11

6 ビジュアル型プログラミング言語「Scratch」で作成した、次のプログラムを実行したときに描かれる図形を、下のa～dから一つ選びなさい。

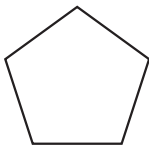
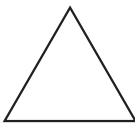
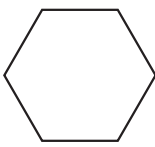
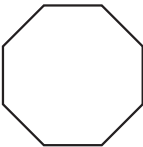

a	b	c	d
			

7 次の図は、本を借りる一連の処理を、本を借りる人と図書館の司書とに分けて、アクティビティ図で示したものである。図中の①～⑤に該当する正しい組み合わせを、下のa～dから一つ選びなさい。

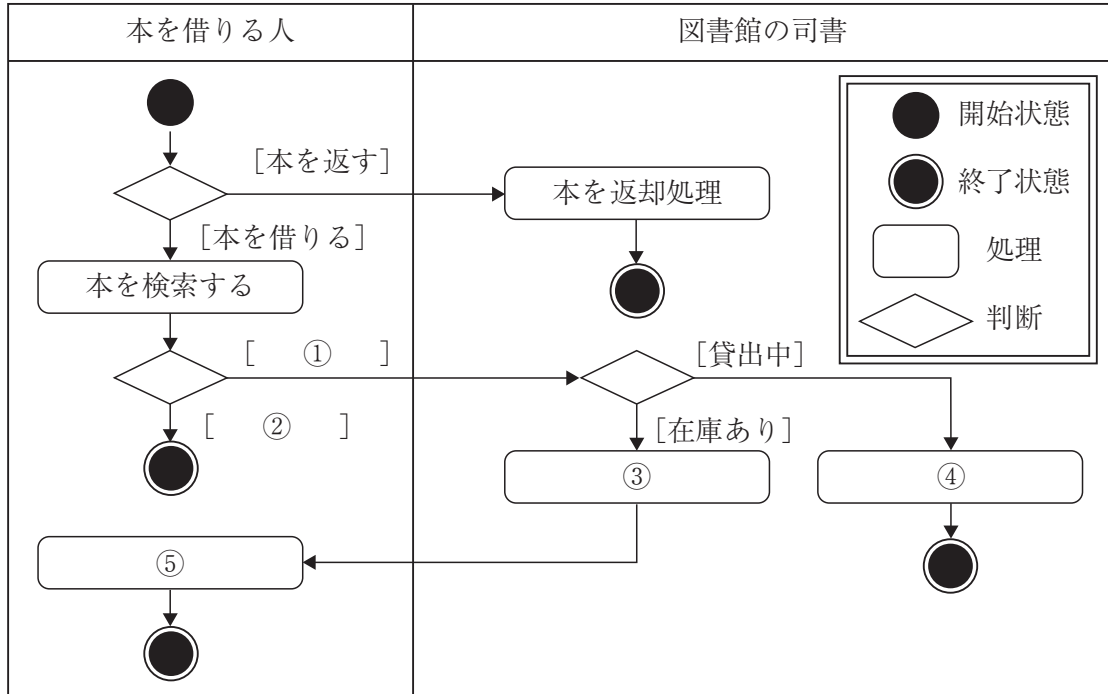

選択肢	①	②	③	④	⑤
a	検索結果なし	検索結果あり	本の貸出処理	本の予約処理	本の予約
b	検索結果あり	検索結果なし	本の貸出処理	本の予約処理	本の受け取り
c	検索結果あり	検索結果なし	本の在庫処理	本の貸出処理	本の予約
d	検索結果なし	検索結果あり	本の貸出処理	本の予約処理	本の受け取り

8 第5期科学技術基本計画において提唱された、狩猟社会、農耕社会、工業社会、情報社会に続く、新たな社会のことを何というか。a～dから一つ選びなさい。

- a COP10
- b Society 5.0
- c ICD-10
- d IPv6



<解答上の注意>

出題内容により解答方式が異なります。問題の **ア**， **イウ** などには，数字 (0～9)，小数点 (.)，符号 (－，±)，又は文字 (a, b, c, d, e) が入ります。解答欄のア，イ，ウ，…のそれぞれが，これらのいずれかに対応します。下の (例1) ～ (例3) に従って解答欄をマークしてください。

(例1) **アイ** に 12 と答えたい場合

ア	a	b	c	d	e	0	1	2	3	4	5	6	7	8	9	.	－	±
イ	a	b	c	d	e	0	1	2	3	4	5	6	7	8	9	.	－	±

(例2) **ウ** に b と答えたい場合

ウ	a	b	c	d	e	0	1	2	3	4	5	6	7	8	9	.	－	±
---	---	---	---	---	---	---	---	---	---	---	---	---	---	---	---	---	---	---

(例3) **エオ**， **カキ** に 34.56 と答えたい場合

エ	a	b	c	d	e	0	1	2	3	4	5	6	7	8	9	.	－	±
オ	a	b	c	d	e	0	1	2	3	4	5	6	7	8	9	.	－	±
カ	a	b	c	d	e	0	1	2	3	4	5	6	7	8	9	.	－	±
キ	a	b	c	d	e	0	1	2	3	4	5	6	7	8	9	.	－	±

なお、一つの解答欄に対して、二つ以上マークしないでください。

5 筆記審査 (専門教養) が終了した後，解答用紙 (マークシート) のみ回収します。監督者から指示があれば，この問題冊子を，各自，持ち帰ってください。

