

## 【共通問題】

第1問 次の1～3の問いに答えなさい。

1 次の(1)～(6)の問いに答えなさい。

(1) 次の図中のI～IVは、アッシリア滅亡後の4王国の領域を示したものである。これらの王国について述べた文X・YとI～IVの組み合わせとして正しいものを、下のa～dから一つ選びなさい。

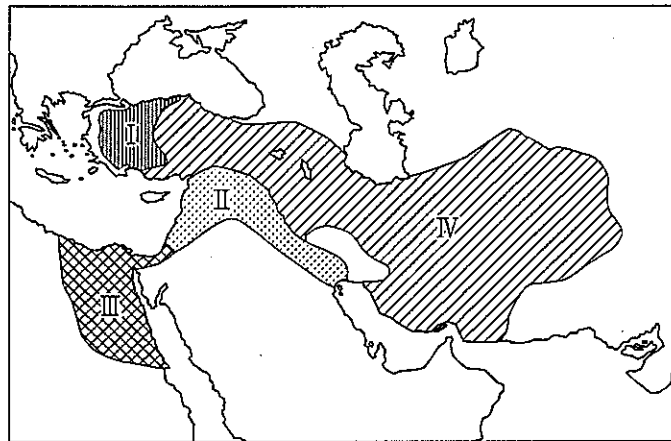

X 世界ではじめての金属貨幣がつくられた。

Y バビロン捕囚を行った。

a 文-X 場所-III

b 文-X 場所-IV

c 文-Y 場所-I

d 文-Y 場所-II

(2) インド・東南アジアの王朝について述べた文として正しいものを、次のa～dから一つ選びなさい。

a グプタ朝は、チャンドラグプタ2世のときに最盛期を迎え、北インド全域を支配した。

b ガズナ朝は、ゴール朝のインド遠征に同行したアイバクがデリーに開いた王朝である。

c 陳朝は、東南アジアに進出した元によって滅ぼされた。

d ラタナコーシン朝は、チュラロンコン（ラーマ5世）の時代に、スペインの植民地となった。

(3) 欧米の市民革命について述べた文として誤っているものを、次の a～d から一つ選びなさい。

- a クロムウェルは、チャールズ1世を処刑して、共和政をうちたてた。
- b ジェームズ2世は、議会在がまとめた権利の宣言を受け入れ王位についた。
- c トマス＝ジェファソンらは、ロックの思想などを参考に独立宣言を起草した。
- d シエイエスは、「第三身分とは何か」という小冊子で第三身分の権利を主張した。

(4) 次の図 I～V は、1914年における列強の海外植民地領有面積を比較したものであり、I～V は日本、アメリカ、イギリス、フランス、ドイツのいずれかである。アメリカとドイツの組み合わせとして正しいものを、下の a～e から一つ選びなさい。

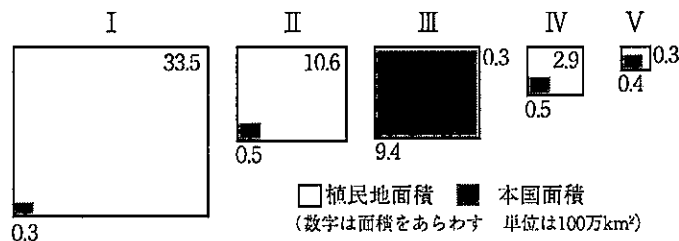

- a I - アメリカ      II - ドイツ
- b II - ドイツ      III - アメリカ
- c III - アメリカ    IV - ドイツ
- d IV - ドイツ      V - アメリカ
- e I - アメリカ      V - ドイツ

(5) 中東地域の歴史について述べた文として正しいものを、次の a～d から一つ選びなさい。

- a イギリスはバルフォア宣言により、アラブ人にオスマン帝国からの独立を約束した。
- b エジプトの大統領となったサダトは、スエズ運河の国有化を宣言した。
- c イスラエルは、第3次中東戦争で占領地をシナイ半島まで拡大させた。
- d パレスチナ解放機構は、アメリカ大統領オバマを仲介としてイスラエルと暫定自治政権の樹立で合意した。

(6) 科学・技術の歴史について述べた文として正しいものを、次の a～d から一つ選びなさい。

- a エウクレイデスは、平面幾何学を大成した。
- b イブン=バットゥータは、「医学典範」を著した。
- c 徐光啓は、「本草綱目」を著した。
- d ジェンナーは、ペニシリンを発見した。

2 次の (1) ~ (3) の問いに答えなさい。

(1) 次の史料を読み、続く①~③の問いに答えなさい。

〔隋書〕倭国伝

① 史料について、正夫さんと健一さんは次のような会話をした。会話中の空欄 [ A ] ~ [ C ] に当てはまる言葉の組み合わせとして正しいものを、下の a ~ d から一つ選びなさい。

正夫：この史料は、厩戸王（聖徳太子）の時代に、倭国から隋に使節が派遣されたことを記した内容だね。

健一：そうだね。この中で、文書を受け取った隋の煬帝は、[ A ] と表記されているね。

正夫：史料では、煬帝がこの文書をどのようにとらえていたかわかるから、おもしろいね。

健一：「これを見てよろこばなかった」とか、役人に「野蛮人の国書で無礼なものがあつた場合は今後二度と報告するな」とか書いているから、相当、怒つたみたいだね。なぜかなあ？

正夫：[ B ]

健一：国書に不満だった煬帝は、その後、倭国に対して、どのように対応したのかな？

正夫：それが、翌年、裴世清を使者として送ってるんだ。隋は、[ C ] への遠征を繰り返していたから、[ C ] の背後に位置する倭国との外交を軽視することはできなかったんだよね。

健一：なるほど。今日は勉強になったよ。ありがとう。

- a A - 日出づる処の天子  
B - 倭の五王時代とは違って、中国皇帝に臣従しない形式だったからだよ。  
C - 新羅
- b A - 海西の菩薩天子  
B - 倭の五王時代とは違って、中国皇帝に臣従しない形式だったからだよ。  
C - 高句麗
- c A - 海西の菩薩天子  
B - 倭の五王時代と同様に中国皇帝に臣従する形式だったからだよ。  
C - 高句麗
- d A - 日出づる処の天子  
B - 倭の五王時代と同様に中国皇帝に臣従する形式だったからだよ。  
C - 新羅

- ② 隋や唐と往来した人々に関して述べた文として正しいものを、次の a～d から一つ選びなさい。

- a 遣隋使に従って中国にわたった高向玄理・南淵請安・旻らの留学生・学問僧は、帰国後、新たな制度・文化などを伝えて、国政の改革に大きな役割をはたすことになった。
- b 遣唐使たちは、唐から先進的な政治制度や国際的な文化をもたらし、帰国した小野妹子は、光明皇太后と結んで政界で活躍した。
- c たびたびの失敗にも関わらず、日本への渡航を果たした、唐の玄奘は、正式な僧侶として認められる受戒の際の正式な戒律のあり方を伝えるとともに、唐招提寺を建立するなど、日本の仏教発展に尽くした。
- d 円仁と円珍は、それぞれ遣唐使とともに中国にわたり、天台宗に本格的に密教を取り入れた。その後、両者の系統は、延暦寺を拠点とした寺門派と園城寺を拠点とした山門派を形成して対立した。

- ③ 律令国家の確立に向けた動きについて述べた次の文 I～IV について、年代の古いものから順に並べたものとして正しいものを、下の a～d から一つ選びなさい。

- I 飛鳥から本格的な宮都である藤原京に遷都された。
- II 最初の全国的な戸籍である庚午年籍が作成された。
- III 豪族たちを天皇を中心とした新しい身分に編成するため八色の姓が定められた。
- IV 刑部親王や藤原不比等らによって大宝律令が完成した。

- a II → III → I → IV
- b IV → II → III → I
- c II → III → IV → I
- d IV → II → I → III

- (2) 次の文章は、室町時代の代表的な都市について述べた説明文である。文中の空欄 [ I ] と [ II ] に当てはまる語句の説明は下の 1～4 のうちどれか。その組み合わせとして正しいものを、a～d から一つ選びなさい。

室町時代になると、各地にはさまざまな背景や機能を持つ都市が発展した。また、それらの都市では産業の発展も背景に大名と結びついた豪商らも生まれた。この時代に発展した都市として代表的な山口は、[ I ] の城下町として多くの文化人を招き発展した。また、都市の中には富裕な商工業者が自治組織を作って運営する例も見られた。イタリアの「ベニス市の如く」と評された [ II ] などが有名である。

- 1 日明貿易を独占するなどしたが、家臣の陶氏に滅ぼされた戦国大名
- 2 宣教師のすすめでローマ教皇のもとへ使節を派遣した戦国大名
- 3 戦乱で衰退した祇園祭を町衆らが復活させた都市
- 4 織田信長によって屈服させられ、直轄化された都市

- a I-1 II-3      b I-1 II-4  
c I-2 II-3      d I-2 II-4

- (3) 次の文章を読み、続く①・②の問いに答えなさい。

16世紀末に生まれた<sup>A</sup>桃山文化は、覇気にあふれた力強い文化であり、大名や豪商らを担い手とした。商人出身で、<sup>B</sup>秀吉に仕えた千利休もそうした一人である。

- ① 下線部Aの文化について述べた次の文X、Yの正誤の組み合わせとして正しいものを、下のa～dから一つ選びなさい。

X 二条良基が連歌の規則書として「応安新式」を制定した。

Y 尾形光琳が「紅白梅図屏風」や「燕子花図屏風」などの作品を残した。

- a X-正 Y-正      b X-正 Y-誤  
c X-誤 Y-正      d X-誤 Y-誤

- ② 下線部Bに関連して、1584年に秀吉が徳川家康らと争ったが、最終的な決着はつかず講和を結んだ。この戦いの名称として正しいものを、次のa～dから一つ選びなさい。

- a 賤ヶ岳の戦い      b 山崎の合戦  
c 小牧・長久手の戦い      d 慶長の役



3 次の(1)～(8)の問いに答えなさい。

(1) 次の図は、世界の気圧帯を示したものである。図中のⅠ～Ⅳの気圧帯に関する説明として正しいものを、下のa～dから一つ選びなさい。

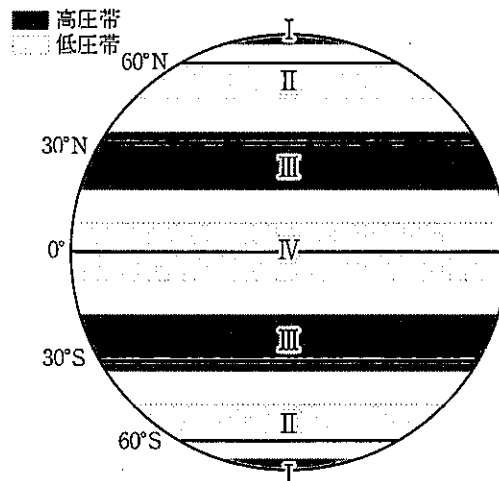

- a Ⅰの高圧帯では、極地方で気温が低いために、上昇気流が発生せず安定した高圧帯を形成している。
- b Ⅱの低圧帯では、寒冷な偏西風と温暖な極偏東風がおつかり寒帯前線が形成され、大気が不安定になりやすいので、降水量が多くなる。
- c Ⅲの高圧帯では、赤道付近で上昇した大気が下降気流となって大量の湿度をもたらすため、降水量が多い。この気圧帯から貿易風と偏西風が吹き出す。
- d Ⅳの低圧帯では、南北から吹き込んでくる偏西風により、大量の降水がもたらされる。日射量が多く常に上昇気流が発生する赤道付近に形成される。

(2) 次の写真Ⅰ～Ⅳは、次ページの図中のア～エの地点における特徴的な景観を撮影したものである。ア～エとⅠ～Ⅳとの組み合わせとして正しいものを、次ページの a～d から一つ選びなさい。

Ⅰ 石灰岩が溶食されて  
できたカルスト地形

Ⅱ 河川より運搬された  
土砂が堆積してできた  
沖積平野

Ⅲ 硬軟互層の地層が侵食  
されて塔状に残った地形

Ⅳ 氷河によって削られ  
てできた岩峰

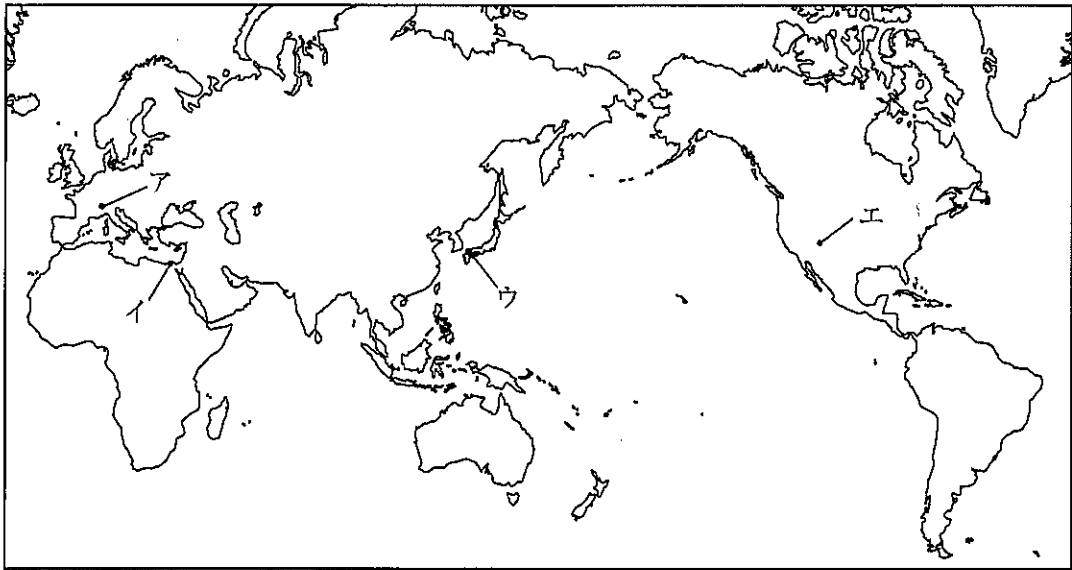

	I	II	III	IV
a	イ	ウ	ア	エ
b	ウ	イ	エ	ア
c	イ	ウ	エ	ア
d	ウ	イ	ア	エ

- (3) 次の表は、主な国の二酸化炭素総排出量の推移とGDPあたりの二酸化炭素排出量、一人あたりの二酸化炭素排出量を示したものであり、表中のⅠ～Ⅳは日本、インド、ロシア、オーストラリアのいずれかである。Ⅰ～Ⅳに当てはまる国名の組み合わせとして正しいものを、下のa～dから一つ選びなさい。

国名	二酸化炭素総排出量 (百万t-CO <sub>2</sub> )		GDPあたり 二酸化炭素排出量 (kg-CO <sub>2</sub> )	一人あたり 二酸化炭素排出量 (t-CO <sub>2</sub> )
	1990年	2018年	2018年	2018年
中国	2,089	9,528	0.71	6.84
アメリカ	4,803	4,921	0.25	15.03
Ⅰ	2,164	1,587	1.12	10.99
Ⅱ	1,054	1,081	0.24	8.55
Ⅲ	530	2,308	0.89	1.71
Ⅳ	260	383	0.29	15.32

(注) GDPあたりとは、2015年価格1米ドルGDP（国内総生産）あたりを意味する。

(『世界国勢図会2021/22年版』より作成)

	Ⅰ	Ⅱ	Ⅲ	Ⅳ
a	ロシア	日本	インド	オーストラリア
b	インド	日本	オーストラリア	ロシア
c	オーストラリア	ロシア	インド	日本
d	日本	インド	オーストラリア	ロシア

- (4) 次の図は、主な国の土地生産性と労働生産性の関係を示したものであり、図中のⅠ～Ⅳは、中国、タイ、フランス、カナダのいずれかである。Ⅰ～Ⅳに当てはまる国名の組み合わせとして正しいものを、下のa～dから一つ選びなさい。 タ

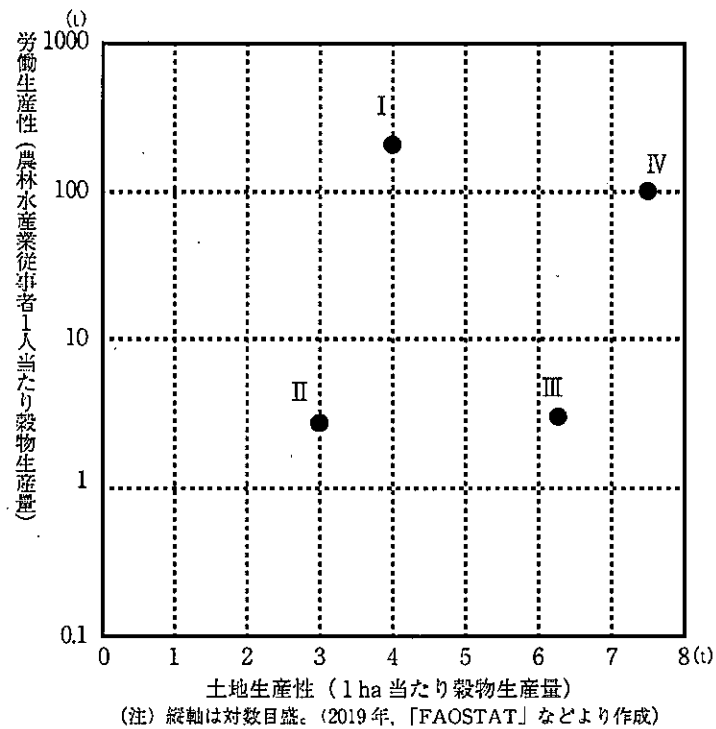

	I	II	III	IV
a	フランス	タイ	中国	カナダ
b	カナダ	中国	タイ	フランス
c	カナダ	タイ	中国	フランス
d	フランス	中国	タイ	カナダ

(5) 次の図は、主な県の製造品出荷額を業種別に示したものであり、図中のⅠ～Ⅳは、福岡県、岡山県、静岡県、千葉県いずれかである。Ⅰ～Ⅳに当てはまる県名の組み合わせとして正しいものを、下のa～dから一つ選びなさい。 チ

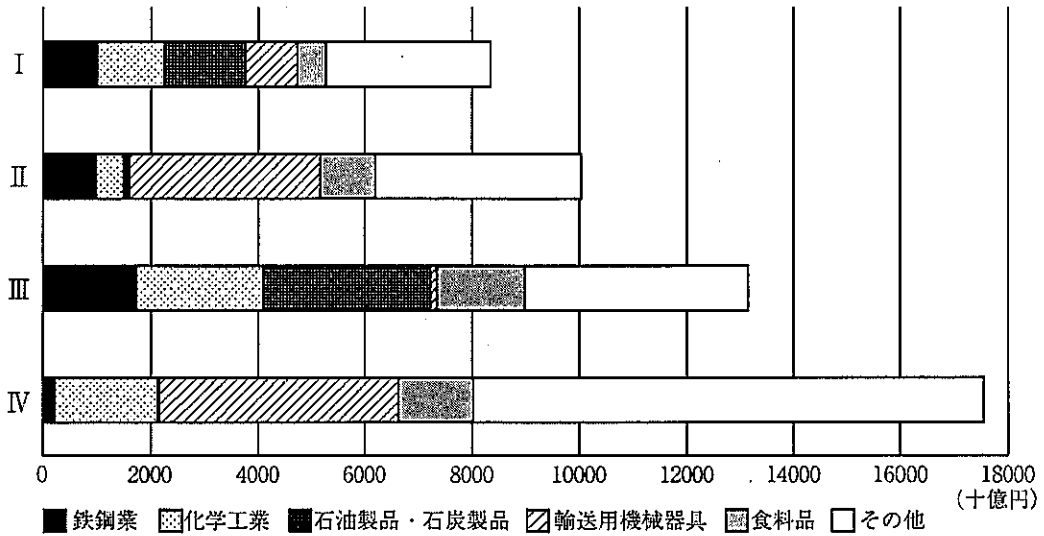

統計年次は2018年 (二宮書店『データブック オブ・ザ・ワールド 2022年版』より作成)

	Ⅰ	Ⅱ	Ⅲ	Ⅳ
a	岡山	福岡	千葉	静岡
b	福岡	岡山	静岡	千葉
c	福岡	岡山	千葉	静岡
d	岡山	福岡	静岡	千葉

(6) 次の図Ⅰ～Ⅳは、主な国の国内輸送量の割合を輸送機関別に示したものであり、それぞれ、日本、フランス、アメリカ、イギリスのいずれかである。Ⅰ～Ⅳに当てはまる国名の組み合わせとして正しいものを、下のa～dから一つ選びなさい。

ツ

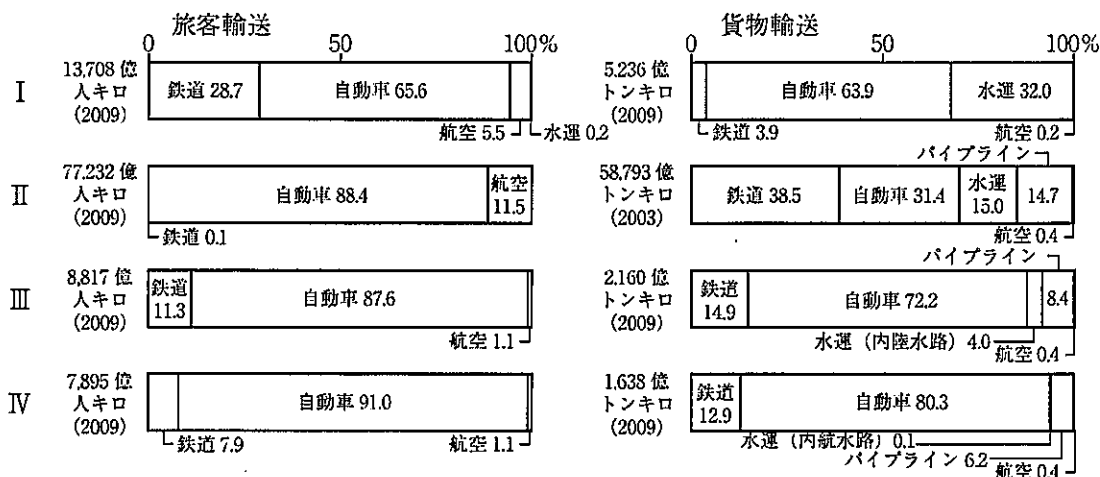

(注) 図中の数字の単位は%である。

(注) 統計の手法等の都合で、合計しても100%にならない場合がある。

(二宮書店『データブック オブ・ザ・ワールド 2022年版』などより作成)

	Ⅰ	Ⅱ	Ⅲ	Ⅳ
a	アメリカ	日本	イギリス	フランス
b	フランス	イギリス	アメリカ	日本
c	イギリス	アメリカ	日本	フランス
d	日本	アメリカ	フランス	イギリス

(7) 次の図は、主な国の1人あたり貿易額と貿易依存度を示したもので、図中のⅠ～Ⅳは、韓国、ロシア、イタリア、オランダのいずれかである。Ⅰ～Ⅳに当てはまる国名の組み合わせとして正しいものを、下のa～dから一つ選びなさい。  テ

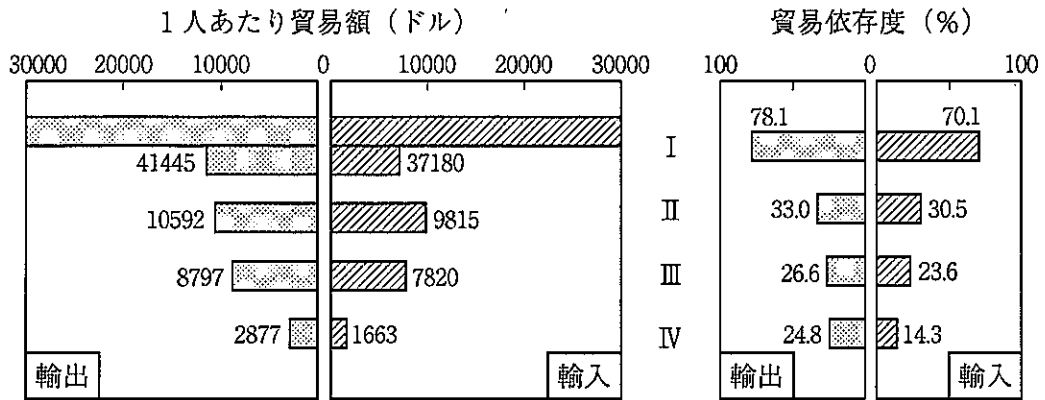

(注) 統計年次は2019年。

貿易依存度は、GDPに対する輸出入額の割合。

(『日本国勢図会 2021/22年版』より作成)

	Ⅰ	Ⅱ	Ⅲ	Ⅳ
a	ロシア	オランダ	イタリア	韓国
b	イタリア	ロシア	韓国	オランダ
c	韓国	イタリア	オランダ	ロシア
d	オランダ	韓国	イタリア	ロシア



- (8) 次の写真Ⅰ～Ⅳは、スペイン、ドイツ、タイ、ボリビアのいずれかで見られる住居の写真であり、下のア～エは、いずれかの国で行われている農牧業について述べた文である。ボリビアに該当する写真と文の組み合わせとして正しいものを、下のa～dから一つ選びなさい。

Ⅰ

Ⅱ

Ⅲ

Ⅳ

- ア この国では、ジャガイモやとうもろこしを標高に応じて栽培する伝統的な農牧業が見られる。
- イ この国では、夏の果樹栽培と冬の小麦栽培、ヤギや羊などの家畜の飼育を組み合わせた農牧業がさかんである。
- ウ この国では、穀物と根菜類、飼料作物を輪作で栽培し、家畜の飼育と組み合わせた農牧業がさかんである。
- エ この国では、平野部での稲作のほか、山間部では木や草を焼き払ってできた草木灰を肥料としたイモ類や雑穀が栽培されている。

- a 住居－Ⅰ      農牧業－エ  
 b 住居－Ⅲ      農牧業－ウ  
 c 住居－Ⅱ      農牧業－ア  
 d 住居－Ⅳ      農牧業－イ

第2問 次の1・2の問いに答えなさい。

1 次の(1)～(4)の問いに答えなさい。

(1) 次の写真は、ある政策を記念してつくられた彫像である。この政策を導入した皇帝について述べた文として正しいものを、下のa～dから一つ選びなさい。 

ア
---

- a この皇帝は、ササン朝に敗れ、捕虜となった。
- b この皇帝は、専制君主政（ドミナトゥス）を開始した。
- c この皇帝は、ローマ帝国を分割して、2子に分け与えた。
- d この皇帝は、古来の多神教の復興を企て「背教者」と呼ばれた。

(2) 次の写真は、14世紀半ばにマムルーク朝のスルタンのためにつくられたランプである。このランプにみられる文様の名称として正しいものを、下のa～eから一つ選びなさい。

- a ミニアチュール      b マドラサ      c ミナレット  
d ワクフ                e アラベスタ

(3) 次の写真は、モスクワで演説を行うある人物のものである。この人物について述べた文として正しいものを、下のa～dから一つ選びなさい。

- a この人物は、戦争の即時停止などを訴える「四月テーゼ」を発表した。  
b この人物は、エンゲルスと協力し、社会主義社会の実現を説いた。  
c この人物は、一国社会主義論を唱え、トロツキーらを追放した。  
d この人物は、国内の改革（ペレストロイカ）を提唱した。

- (4) 次の写真は、アメリカ大統領が中国を訪問した時のものである。この訪問が行われた時期を、下の年表中の a～d から一つ選びなさい。

1950	モスクワで中ソ友好同盟相互援助条約が調印された ↓ a
1966	プロレタリア文化大革命が始まった ↓ b
1976	華国鋒は毛沢東の死後、江青らを逮捕した ↓ c
1989	民主化を要求し天安門広場に集まった市民を武力弾圧した ↓ d
1997	イギリスから香港が返還された

## 2. 次の(1)～(3)の問いに答えなさい。

- (1) 次の史料(一部省略した部分がある)は、ある戦いについて書かれた碑文を日本語に訳したものである。文章中の空欄 [ A ] と [ B ] に当てはまる語句の組み合わせとして正しいものを、下の a～d から一つ選びなさい。 オ

神々よ。評議会・民会決議。ネオクレスの子フレアリオイ区の [ A ] の建議。国をアテネの守護神アテナおよび他のよろずの神々に委ねて、国土防衛のため夷狄を哨戒し撃攘すべし。他方全アテネ市民並びにアテネ在住の外国人は妻子らをトロイゼンに避難せしむべし……老人と家財とは [ B ] 島に避け置くべし。財務官および神官らは聖財を守りてアクロポリスに留まるべし。それ以外のアテネ市民全員および青壯の外国人たちは用意せる200隻の軍船に乗り組み、自らの自由と……他のギリシア人たちの自由のため夷狄を防ぐべし……將軍たちは明日着手して、アテネに土地・家屋を所有し嫡子を持つ50歳以上ならざる人々の中から200人の三段櫓船委員を各船1名ずつ任命し、彼らに船を抽籤で割り当つべし。各船に10人ずつ水兵を20歳以上30歳未満の者から、また弓兵4人ずつを選抜せよ……

- |   |           |          |
|---|-----------|----------|
| a | A-クレイステネス | B-アクティウム |
| b | A-クレイステネス | B-サラミス   |
| c | A-テミストクレス | B-サラミス   |
| d | A-テミストクレス | B-アクティウム |

- (2) 次の史料（一部省略した部分がある）は、ある人物による記録を日本語に訳したものである。文章中の空欄 [ A ] に当てはまる人物と、下線部Bの都市の組み合わせとして正しいものを、下のa～dから一つ選びなさい。 カ

チパングは東海にある大きな島で、大陸から2400キロの距離にある。住民は色が白く、文化的で、物質にめぐまれている。偶像を崇拜し、どこにも属せず、独立している。黄金は無尽蔵にあるが、国王は輸出を禁じている。しかも大陸から非常に遠いので、商人もこの国をあまりおとずれず、そのため黄金が想像できぬほど豊富なのだ。

この島の支配者の豪華な宮殿についてのべよう。ヨーロッパの教会堂の屋根が鉛でふかれているように、宮殿の屋根はすべて黄金でふかれており、その価格はとても評価できない。宮殿内の道路や部屋の床は、板石のように、4センチの厚さの純金の板をしきつめている。……

現在の大ハンの [ A ] は、この島がきわめて富裕なのを聞いて、占領する計画をたてた。

B ザイトンの港には、インドの船が香料などの高価な商品をつんで頻繁にやってくる。いろいろな商品や宝石、真珠の類が輸入されるので、マンジの商人も買いにきている。この港に輸入される胡椒の量にくらべたら、キリスト教諸国の需要に応ずるために、アレクサンドリアに輸入される量のごときは、まことに微々たるもので、その百分の一にも及ばないであろう。実にザイトンは世界最大の二つの商港のうちの一つである。……

- |   |          |        |
|---|----------|--------|
| a | A - チンギス | B - 大都 |
| b | A - チンギス | B - 泉州 |
| c | A - フビライ | B - 大都 |
| d | A - フビライ | B - 泉州 |

- (3) 次の史料（一部省略した部分がある）は、あるアメリカ大統領が表明した方針を日本語に訳したものである。この方針を述べた大統領として正しいものを、下の a～e から一つ選びなさい。

それゆえに、われわれは率直に、また合衆国とこれら諸国との間に存する友好関係に恩義を感じつつ、これら諸国の政治体制を西半球のどの部分にも拡張しようとする企てはわれわれの平和と安全を害するものと考え、これをここに宣言する。ヨーロッパ諸国の現在の植民地あるいは従属国についてわれわれはかつて干渉したことはないし、将来も干渉しないであろう。しかし、すでに独立を宣言し、それを維持し、またその独立についてわれわれが熟考し、正しい基準にもとづいて承認した諸政府については、われわれはヨーロッパ諸国がその独立政府を抑圧し、あるいは他の方法でその運命を支配するような目的をもってするどのような干渉も、合衆国に対する非友好的態度の表れとみなさないわけにはゆかない。……

- a ワシントン
- b モンロー
- c ジャクソン
- d リンカン
- e セオドア＝ローズヴェルト

第3問 次の1・2の問いに答えなさい。

1 次の(1)～(3)の問いに答えなさい。

(1) 次の文章XとYの正誤の組み合わせとして正しいものを、下のa～dから一つ選びなさい。

X 12世紀に宋が南宋となってからは、日宋貿易がさかんに行われたのに対し、平清盛は、摂津の大輪田泊を修築して貿易を推進した。

Y 文永の役で苦戦した幕府は、異国警固番役を強化すると共に、博多湾に水城を築いて元軍の襲来に備えた。

- a X-正 Y-正      b X-正 Y-誤  
c X-誤 Y-正      d X-誤 Y-誤

(2) 13世紀、蒙古襲来によって全国に幕府の支配権が強まる中で、北条氏の家督を嗣ぐ嫡流の勢力は強まり、9代執権北条貞時の時代を迎えるとその勢力は強大なものとなった。9代執権北条貞時の時期に起こったできごとに関する文として正しいものを、次のa～dから一つ選びなさい。

- a 三浦泰村一族が一掃される宝治合戦が起こった。  
b 幕府内部において御内人と御家人の対立が激しくなり、霜月騒動が起こった。  
c 幕府における主導権を確立するため、侍所別当和田義盛が滅ぼされた。  
d 将軍源実朝が殺害されると幕府と朝廷の間は不安定になり、承久の乱が起こった。



(3) 次のXとYの写真の建築物名と建築様式の組み合わせとして正しいものを、下のa～dから一つ選びなさい。

X

Y

		建築物	建築様式
a	X	円覚寺舍利殿	大仏様
	Y	東大寺南大門	禪宗様
b	X	東大寺南大門	和様
	Y	観心寺金堂	禪宗様
c	X	観心寺金堂	大仏様
	Y	円覚寺舍利殿	和様
d	X	円覚寺舍利殿	禪宗様
	Y	東大寺南大門	大仏様

2 明治・大正期の近代化・産業化、および第二次世界大戦後の民主化に伴って、日本をめぐる政治、外交、経済、文化は大きく変容した。次の(1)～(4)の問いに答えなさい。

(1) 貿易赤字を解消するために、生糸の生産拡大に力を入れた明治政府は、1872年、官営模範工場を群馬県に開設した。この工場開設と同じ年にあった日本の近代化に関わる重要な出来事として正しいものを、次のa～dから一つ選びなさい。

- a 鉄鋼の国産化を目指して、官営八幡製鉄所が開業した。
- b イギリス人モレルの指導により、新橋－横浜間に鉄道が開通した。
- c 日本の中央銀行として、日本銀行が設立された。
- d 労働条件を改善して、労資対立を緩和させるため、工場法を制定した。

(2) 次の図は、1900年前後の東アジアの国際関係をめぐる風刺画である。この風刺画に描かれている1900年前後の国際関係について述べた文として正しいものを、下のa～dから一つ選びなさい。

(『山川詳説日本史図録(第6版)』より引用)

- a アはウとともに三国干渉に加わり、イに清国への遼東半島の返還を要求した。
- b アが遼東半島の旅順・大連を、ウが山東半島の膠州湾を租借した。
- c エはイも含めた列国に、中国に関する門戸開放・機会均等を提案した。
- d イはエと同盟を結び、台湾の独立と領土の保全を認めあった。

- (3) 次のグラフは、1873年から1910年までの「義務教育における就学率の向上」を示したものである。グラフ中の $\longleftrightarrow$ で示した1875年から1905年までの間に見られた教育に関する事項として誤っているものを、下のa～dから一つ選びなさい。 カ

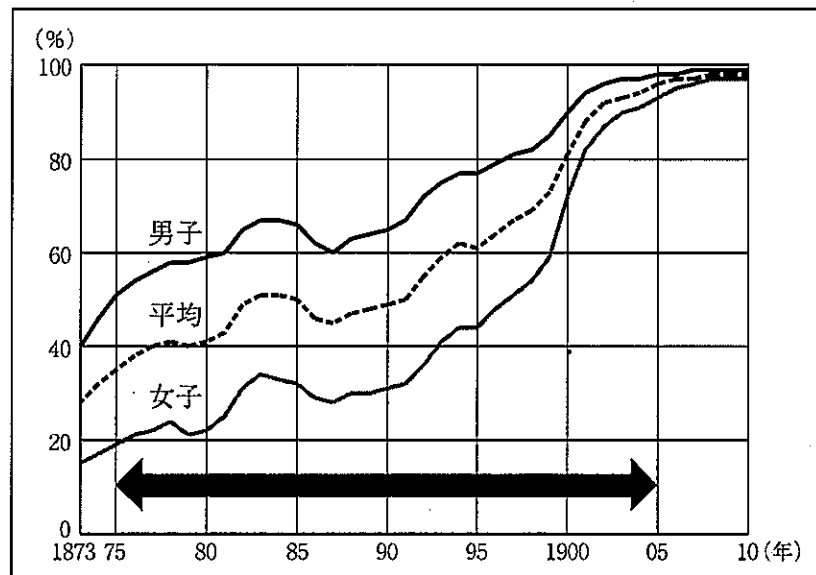

(『学制百年史』より作成)

- a 小学校令・中学校令・師範学校令・帝国大学令などからなる学校令が公布された。  
 b 忠君愛国が学校教育の基本であることが強調された教育勅語が發布された。  
 c 大学令が制定され、帝国大学のほかに、単科大学や公立・私立の大学の設置が認められた。  
 d 小学校の教科書を文部省の著作（国定教科書）に限ることが定められた。
- (4) 第二次世界大戦後の政治状況に関する次の文中の空欄 [ A ]・[ B ] に当てはまる語句の組み合わせとして正しいものを、次のa～dから一つ選びなさい。

キ

1960年7月、岸内閣にかわった [ A ] 内閣は、政治的激動のあとを受けて「寛容と忍耐」を唱え、同年12月、[ B ] を打ち出し、経済の高度成長を促進する政策をすすめた。この路線は、1970年代初頭まで2代の内閣にひきつがれた。

- a A - 佐藤栄作      B - 国民所得倍増計画  
 b A - 池田勇人      B - 日本列島改造論  
 c A - 佐藤栄作      B - 日本列島改造論  
 d A - 池田勇人      B - 国民所得倍増計画

第4問 ASEAN諸国について、次の1～6の問いに答えなさい。

- 1 次ページのハイサーグラフI～IVは、次の地図中の都市ア～エのいずれかに該当する。  
I～IVとア～エの組み合わせとして正しいものを、次ページのa～dから一つ選びなさい。

ア

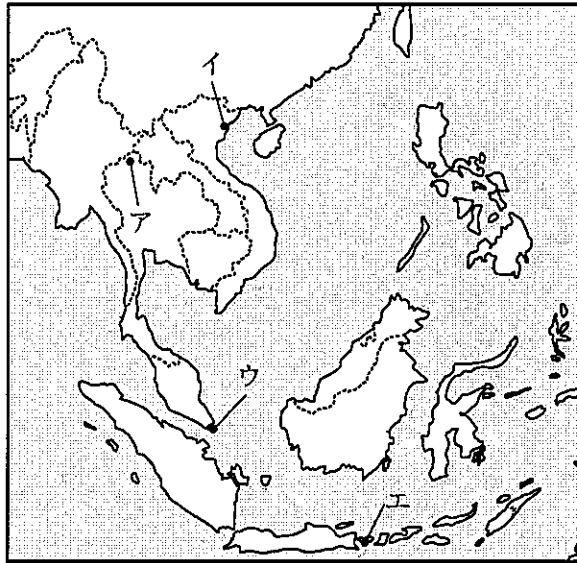

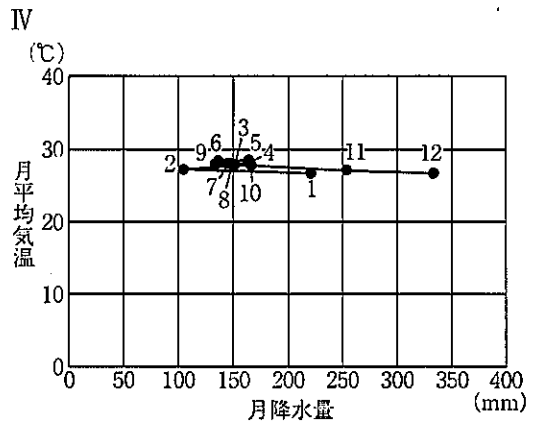
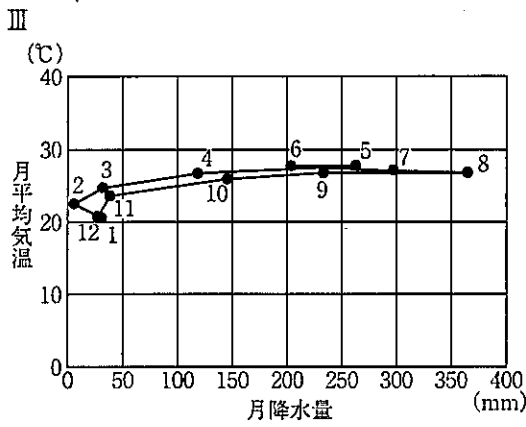
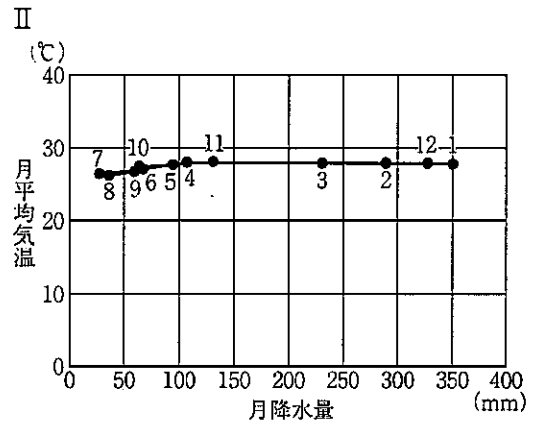
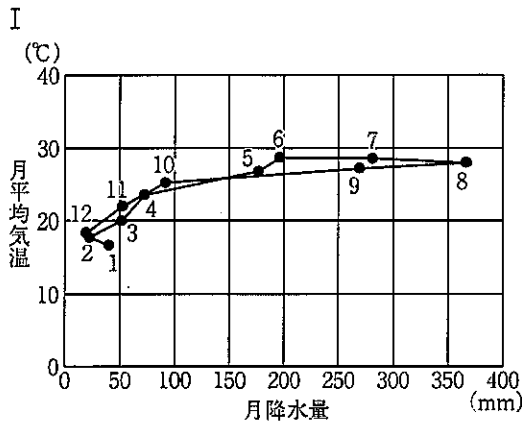

(注) 月平均気温および月降水量は、平均値を用いており、平均値は1991～2020年の30年間のデータの平均をもとに算出している。

(気象庁「地点別データ・グラフ」より作成)

	I	II	III	IV
a	ア	イ	ウ	エ
b	イ	エ	ア	ウ
c	イ	ウ	ア	エ
d	ア	エ	イ	ウ

2 次の図Ⅰ～Ⅳは、ASEANの主な国の宗教別人口の割合を示したものであり、それぞれ、マレーシア、シンガポール、ラオス、フィリピンのいずれかである。Ⅰ～Ⅳに当てはまる国名の組み合わせとして正しいものを、下のa～dから一つ選びなさい。

イ

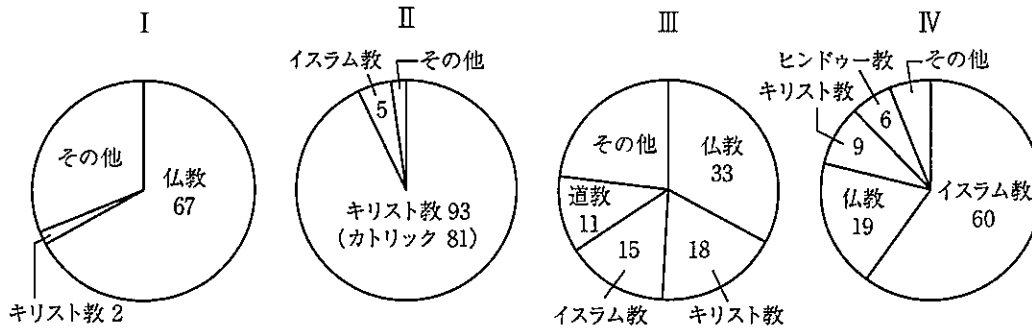

(注) 図中の数字の単位は%である。

(二宮書店『データブック オブ・ザ・ワールド 2022年版』より作成)

	Ⅰ	Ⅱ	Ⅲ	Ⅳ
a	ラオス	フィリピン	シンガポール	マレーシア
b	フィリピン	マレーシア	ラオス	シンガポール
c	ラオス	フィリピン	マレーシア	シンガポール
d	フィリピン	マレーシア	シンガポール	ラオス

- 3 次の写真Ⅰ～Ⅳは、ASEANの主な国にある世界遺産を撮影したものであり、それぞれ、インドネシア、ベトナム、カンボジア、タイのいずれかの国のものである。Ⅰ～Ⅳと国名の組み合わせとして正しいものを、下のa～dから一つ選びなさい。

Ⅰ

Ⅱ

Ⅲ

Ⅳ

- |   |      |           |
|---|------|-----------|
| a | 写真-Ⅰ | 国名-インドネシア |
| b | 写真-Ⅱ | 国名-ベトナム   |
| c | 写真-Ⅲ | 国名-カンボジア  |
| d | 写真-Ⅳ | 国名-タイ     |

- 4 次の表Ⅰ～ⅣはASEANの主な国の品目別輸出額の割合を示したもので、それぞれ、シンガポール、マレーシア、ベトナム、タイのいずれかである。Ⅰ～Ⅳに当てはまる国名の組み合わせとして正しいものを、下のa～dから一つ選びなさい。

Ⅰ			Ⅱ		
輸出	百万ドル	%	輸出	百万ドル	%
機械類	67,894	29.1	機械類	176,904	45.3
自動車	26,284	11.2	集積回路	75,808	19.4
プラスチック	10,652	4.6	通信機器	14,237	3.6
金（非貨幣用）	7,925	3.4	石油製品	47,565	12.2
ゴム製品	7,840	3.4	精密機械	19,162	4.9
石油製品	7,427	3.2	プラスチック	13,533	3.5
野菜・果実	6,558	2.8	金（非貨幣用）	12,778	3.3
精密機械	5,735	2.5	有機化合物	12,083	3.1
金属製品	5,625	2.4	医薬品	9,075	2.3
魚介類	5,618	2.4	航空機	7,955	2.0
計×	233,674	100.0	計×	390,332	100.0

Ⅲ			Ⅳ		
輸出	百万ドル	%	輸出	百万ドル	%
機械類	99,957	42.0	機械類	110,323	41.7
集積回路	41,417	17.4	通信機器	64,652	24.4
石油製品	16,582	7.0	衣類	30,888	11.7
液化天然ガス	10,034	4.2	はきもの	18,990	7.2
精密機械	9,133	3.8	繊維品	9,073	3.4
パーム油	8,327	3.5	家具	8,929	3.4
プラスチック	7,562	3.2	魚介類	8,387	3.2
原油	7,029	3.0	野菜・果実	6,936	2.6
有機化合物	5,724	2.4	鉄鋼	5,213	2.0
衣類	5,678	2.4	精密機械	5,017	1.9
計×	238,089	100.0	計×	264,610	100.0

統計年次は2019年

(注) 表中の×は、表中の品目以外の輸出額を含むことを示す。

(『世界国勢図会 2021/22年版』より作成)

	Ⅰ	Ⅱ	Ⅲ	Ⅳ
a	ベトナム	マレーシア	シンガポール	タイ
b	マレーシア	ベトナム	タイ	シンガポール
c	シンガポール	タイ	ベトナム	マレーシア
d	タイ	シンガポール	マレーシア	ベトナム



5 次の図は、すず鉱、ニッケル鉱、タングステン鉱、石炭の国別生産割合を示したものであり、図中のⅠ～Ⅳは、ミャンマー、フィリピン、インドネシア、ベトナムのいずれかである。Ⅰ～Ⅳに当てはまる国名の組み合わせとして正しいものを、下のa～dから一つ選びなさい。  オ

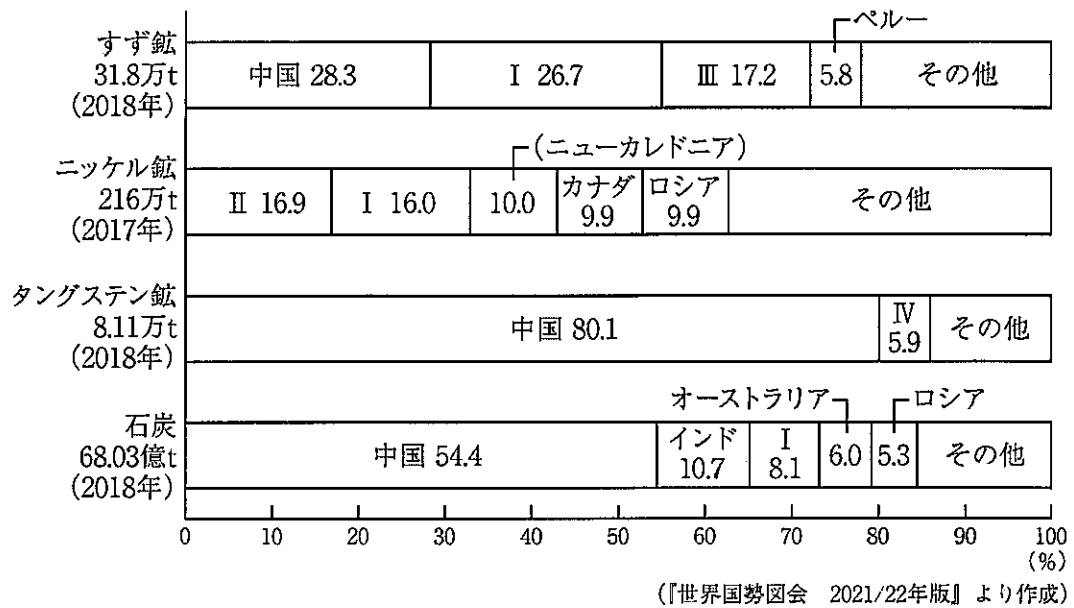

(『世界国勢図会 2021/22年版』より作成)

	Ⅰ	Ⅱ	Ⅲ	Ⅳ
a	フィリピン	ベトナム	インドネシア	ミャンマー
b	ミャンマー	インドネシア	ベトナム	フィリピン
c	ベトナム	ミャンマー	フィリピン	インドネシア
d	インドネシア	フィリピン	ミャンマー	ベトナム

- 6 次のア～エの文は、下の地図中のⅠ～Ⅳのいずれかの都市を説明したものである。ア～エとⅠ～Ⅳの組み合わせとして正しいものを、下のa～dから一つ選びなさい。

カ

- ア この都市には米やゴムの輸出港があり、郊外には輸出加工区や工業団地が設けられ、自動車、自動車部品、電機、機械、繊維、食品加工などの工業が発達している。
- イ この都市の周辺では、天然ゴムや油ヤシのプランテーションがさかんで、輸出加工区・工業団地では、電機、電子、化学、機械などの工業が発達している。
- ウ この都市は、オランダの東洋貿易の基地として発展し、現在は郊外に輸出加工区が設けられ、電機、機械、化学、繊維、食品加工などの工業が発達している。
- エ この都市は、農産物の集散・加工・輸出を中心として発展し、郊外の輸出加工区に、電機、自動車、化学などの工業を誘致している。

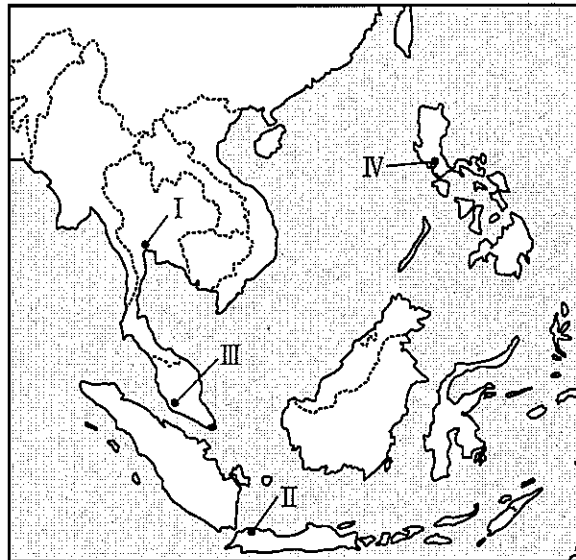

	Ⅰ	Ⅱ	Ⅲ	Ⅳ
a	ア	ウ	イ	エ
b	イ	エ	ア	ウ
c	ウ	イ	エ	ア
d	エ	ア	ウ	イ

## 【選択問題 高等学校】

第5問 高等学校学習指導要領（平成30年告示）の「第2章 第2節 地理歴史」について、次の1～5の問いに答えなさい。

1 次の文は、「第1款 目標」の一部である。空欄（ A ）と（ B ）に当てはまる語句の組み合わせとして正しいものを、下のa～dから一つ選びなさい。

(3) 地理や歴史に関わる諸事象について、よりよい社会の実現を視野に課題を主体的に解決しようとする（ A ）を養うとともに、多面的・多角的な考察や深い理解を通して涵養される日本国民としての自覚、我が国の国土や歴史に対する愛情、他国や他国の文化を（ B ）することの大切さについての自覚などを深める。

- a A－能力 B－尊重
- b A－態度 B－受容
- c A－能力 B－受容
- d A－態度 B－尊重

2 次の文は、「第2款 各科目 第1 地理総合 1 目標」の一部である。空欄（ A ）と（ B ）に当てはまる語句の組み合わせとして正しいものを、下のa～dから一つ選びなさい。

(2) 地理に関わる事象の意味や意義、特色や相互の関連を、位置や分布、（ A ）、人間と自然環境との相互依存関係、空間的相互依存作用、地域などに着目して、概念などを活用して多面的・多角的に考察したり、地理的な課題の解決に向けて構想したりする力や、考察、構想したことを効果的に（ B ）したり、それらを基に議論したりする力を養う。

- a A－立地 B－表現
- b A－場所 B－説明
- c A－立地 B－説明
- d A－場所 B－表現

- 3 次の文は、「第2款 各科目 第1 地理総合 2 内容 C 持続可能な地域づくりと私たち (1) 自然環境と防災 ア 次のような知識及び技能を身に付けること。」の一部である。空欄 ( A ) と ( B ) に当てはまる語句の組み合わせとして正しいものを、下の a～d から一つ選びなさい。

(7) 我が国をはじめ世界で見られる自然災害や生徒の ( A ) で見られる自然災害を基に、地域の自然環境の特色と自然災害への備えや対応との関わりとともに、自然災害の規模や頻度、( B ) を踏まえた備えや対応の重要性などについて理解すること。

- a A－生活圏      B－地域性
- b A－地域社会    B－過去の教訓
- c A－生活圏      B－過去の教訓
- d A－地域社会    B－地域性

- 4 次の文は、「第2款 各科目 第3 歴史総合 1 目標」の一部である。空欄 ( A ) と ( B ) に当てはまる語句の組み合わせとして正しいものを、下の a～d から一つ選びなさい。

(1) 近現代の歴史の ( A ) に関わる諸事象について、世界とその中の日本を広く相互的な視野から捉え、現代的な諸課題の ( B ) に関わる近現代の歴史を理解するとともに、諸資料から歴史に関する様々な情報を適切かつ効果的に調べまとめる技能を身に付けるようにする。

- a A－変化      B－解決
- b A－変容      B－形成
- c A－変化      B－形成
- d A－変容      B－解決

- 5 次の文は、「第2款 各科目 第3 歴史総合 2 内容 D グローバル化と私たち  
(3) 世界秩序の変容と日本 イ 次のような思考力, 判断力, 表現力等を身に付ける  
こと。」の一部である。空欄 ( A ) と ( B ) に当てはまる語句の組み合わせと  
して正しいものを, 下の a ~ d から一つ選びなさい。

(ア) アジアの諸地域の経済発展の背景, 経済の自由化や技術革新の影響, 資源・エネルギーと地球環境問題が世界経済に及ぼした影響などに着目して, 主題を設定し, 日本とその他の国や地域の ( A ) を比較したり, 相互に関連付けたりするなどして, 市場経済のグローバル化の特徴と日本の ( B ) などを多面的・多角的に考察し, 表現すること。

- a A - 推移      B - 課題
- b A - 動向      B - 役割
- c A - 推移      B - 役割
- d A - 動向      B - 課題

## 【選択問題 特別支援学校】

第5問 次の1～4の問いに答えなさい。

- 1 次の文は、令和3年6月に文部科学省より示された「障害のある子供の教育支援の手引～子供たち一人一人の教育的ニーズを踏まえた学びの充実に向けて～」の「第1編 障害のある子供の教育支援の基本的な考え方」の一部である。文中の  ～  に該当する語句を、それぞれ下のa～dから一つ選びなさい。

合理的配慮は、「障害者の権利に関する条約」第2条の定義において提唱された概念であり、その定義に照らし、我が国の学校教育においては、中央教育審議会初等中等教育分科会報告において、合理的配慮とは、「障害のある子どもが、他の子どもと  に『教育を受ける権利』を享有・行使することを確保するために、学校の設置者及び学校が必要かつ適当な変更・調整を行うことであり、障害のある子供に対し、その状況に応じて、学校教育を受ける場合に  に必要とされるもの」であり、「学校の設置者及び学校に対して、体制面、財政面において、均衡を失した又は過度の  を課さないもの」と定義されている。なお、障害者の権利に関する条約において、合理的配慮の否定は、障害を理由とする  に含まれるとされていることに留意する必要がある。

a 平等      b 均等      c 対等      d 同等

a 習熟度別      b 学年別      c 課題別      d 個別

a 対応      b 負担      c 義務      d 責任

a 差別      b 区別      c 分離      d 偏見

- 2 次の表は、令和3年10月に文部科学省より示された「特別支援教育資料（令和2年度）」の「第1部 データ編」の表の一部である。表中の  ・  に該当する語句を、それぞれ下の a～d から一つ選びなさい。

出典：「学校基本調査」（文部科学省）  
※中等教育学校の特別支援学級はなし。

- a 病弱・身体虚弱    b 自閉症・情緒障害    c 知的障害    d 言語障害

- 3 文部科学省の「学校教育法施行規則の一部を改正する省令等の公布について（通知）（平成28年12月9日）」にある平成30年4月1日より施行された「通級による指導」に関する内容に該当するものを、次の a～d から一つ選びなさい。

- a 知的障害者を対象とする通級による指導の制度化  
b 情緒障害者を対象とする通級による指導の制度化  
c 幼稚園における通級による指導の制度化  
d 高等学校における通級による指導の制度化

4 平成29年4月告示の「特別支援学校 小学部・中学部学習指導要領 第7章 自立活動」に記載されている自立活動の内容について、次の(1)～(6)の区分に該当する項目を、それぞれ下のa～cから一つ選びなさい。

(1) 健康の保持	<input type="text" value="ク"/>	(2) 心理的な安定	<input type="text" value="ケ"/>
(3) 人間関係の形成	<input type="text" value="コ"/>	(4) 環境の把握	<input type="text" value="サ"/>
(5) 身体の動き	<input type="text" value="シ"/>	(6) コミュニケーション	<input type="text" value="ス"/>

- a 身体各部の状態の理解と養護に関すること。  
 b 感覚や認知の特性についての理解と対応に関すること。  
 c 日常生活に必要な基本動作に関すること。

- a 状況の理解と変化への対応に関すること。  
 b 認知や行動の手掛かりとなる概念の形成に関すること。  
 c 自己の理解と行動の調整に関すること。

- a 情緒の安定に関すること。  
 b 他者の意図や感情の理解に関すること。  
 c コミュニケーション手段の選択と活用に関すること。

- a 障害による学習上又は生活上の困難を改善・克服する意欲に関すること。  
 b 身体の移動能力に関すること。  
 c 感覚の補助及び代行手段の活用に関すること。

- a 姿勢と運動・動作の基本的技能に関すること。  
 b 保有する感覚の活用に関すること。  
 c 生活のリズムや生活習慣の形成に関すること。

- a 集団への参加の基礎に関すること。  
 b 言語の形成と活用に関すること。  
 c 健康状態の維持・改善に関すること。



