



令和4年度高知県優良建設工事施工者表彰プレゼンテーション
工事名：道改国第1-56号 国道493号（北川道路）道路改築工事
施工者：有限会社礪部組 主任技術者：元久卓

地域高規格道路 阿南安芸自動車道

北川道路2-2工区



工事内容

至 東洋町

国道493号

逆T型擁壁
N=2基

2-3号擁壁
L=40.7m

大型ブロック積
L=11.7m

大型ブロック積
L=90.9m

ブロック積
L=25.7m

至 奈半利

奈半利川



工事内容

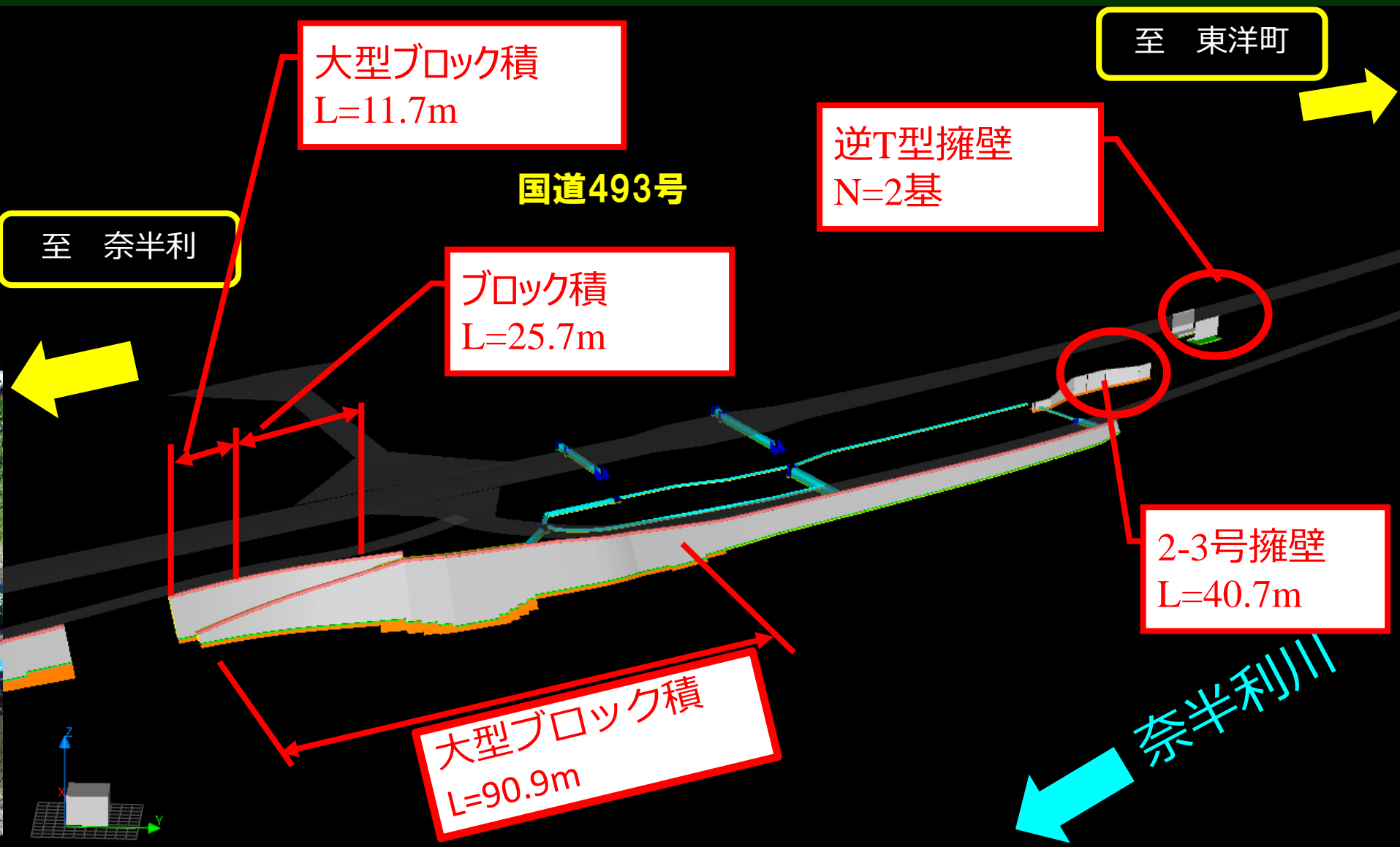

工事のポイント

1. CIM等を活用した工事間調整
2. 盛土の品質確保とICT施工
3. 地元とのコミュニケーション
4. 建設業の担い手確保への取組

1. CIM等を活用した工事間調整

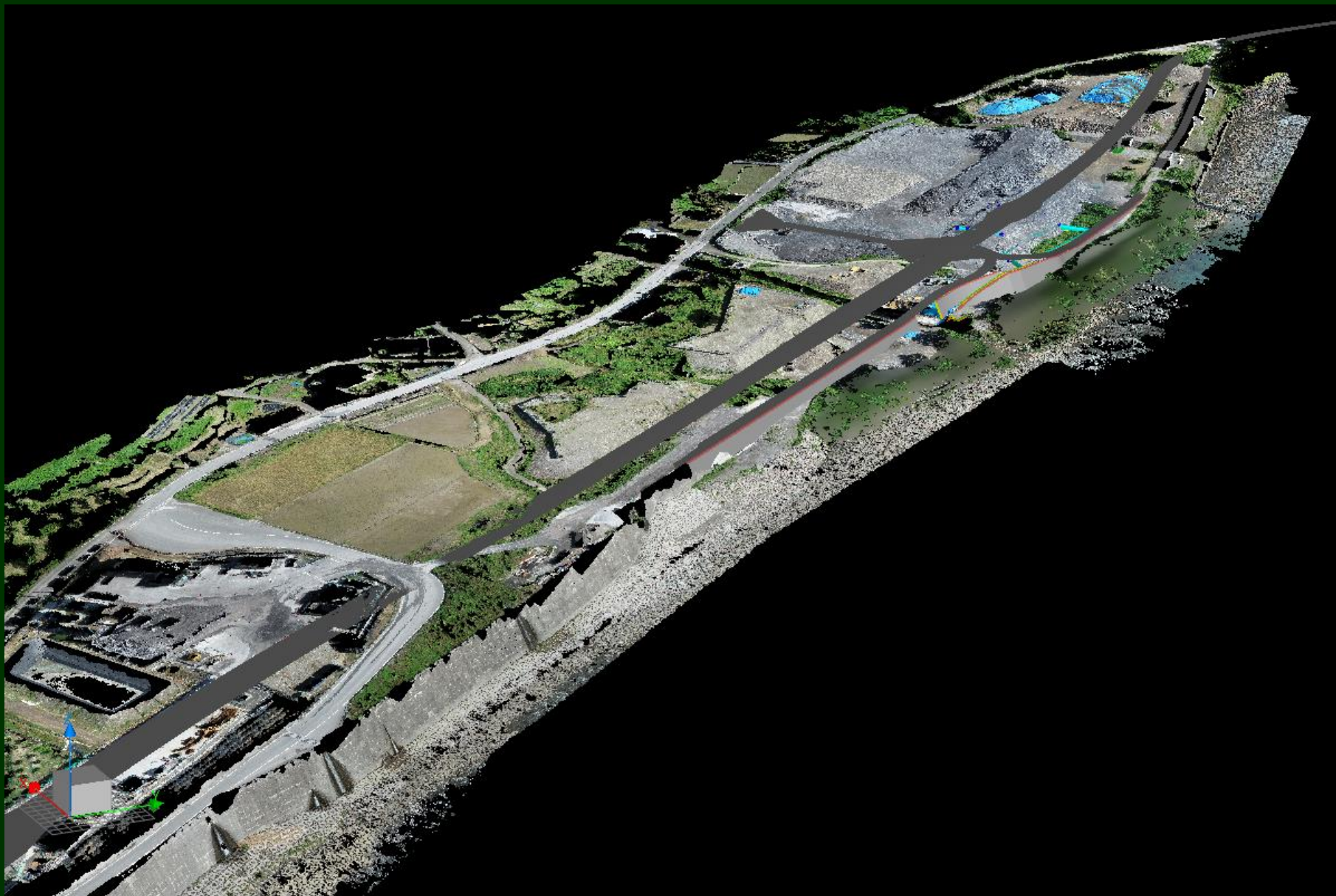

1. CIM等を活用した工事間調整



1. CIM等を活用した工事間調整



決定

NO.9

1. CIM等を活用した工事間調整

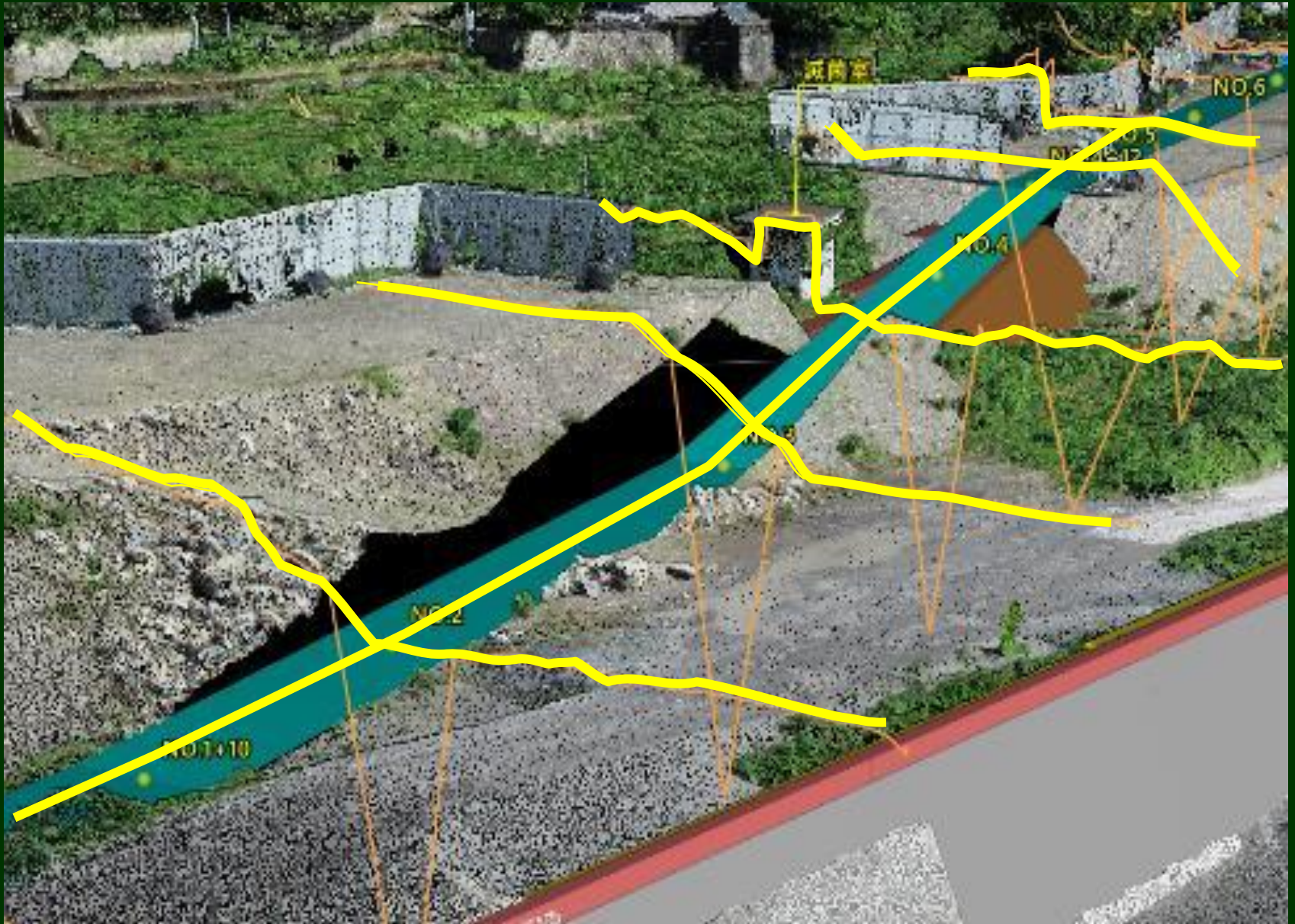

1. CIM等を活用した工事間調整



2. 盛土の品質確保とICT施工



2. 盛土の品質確保とICT施工

橋台背面アプローチ部

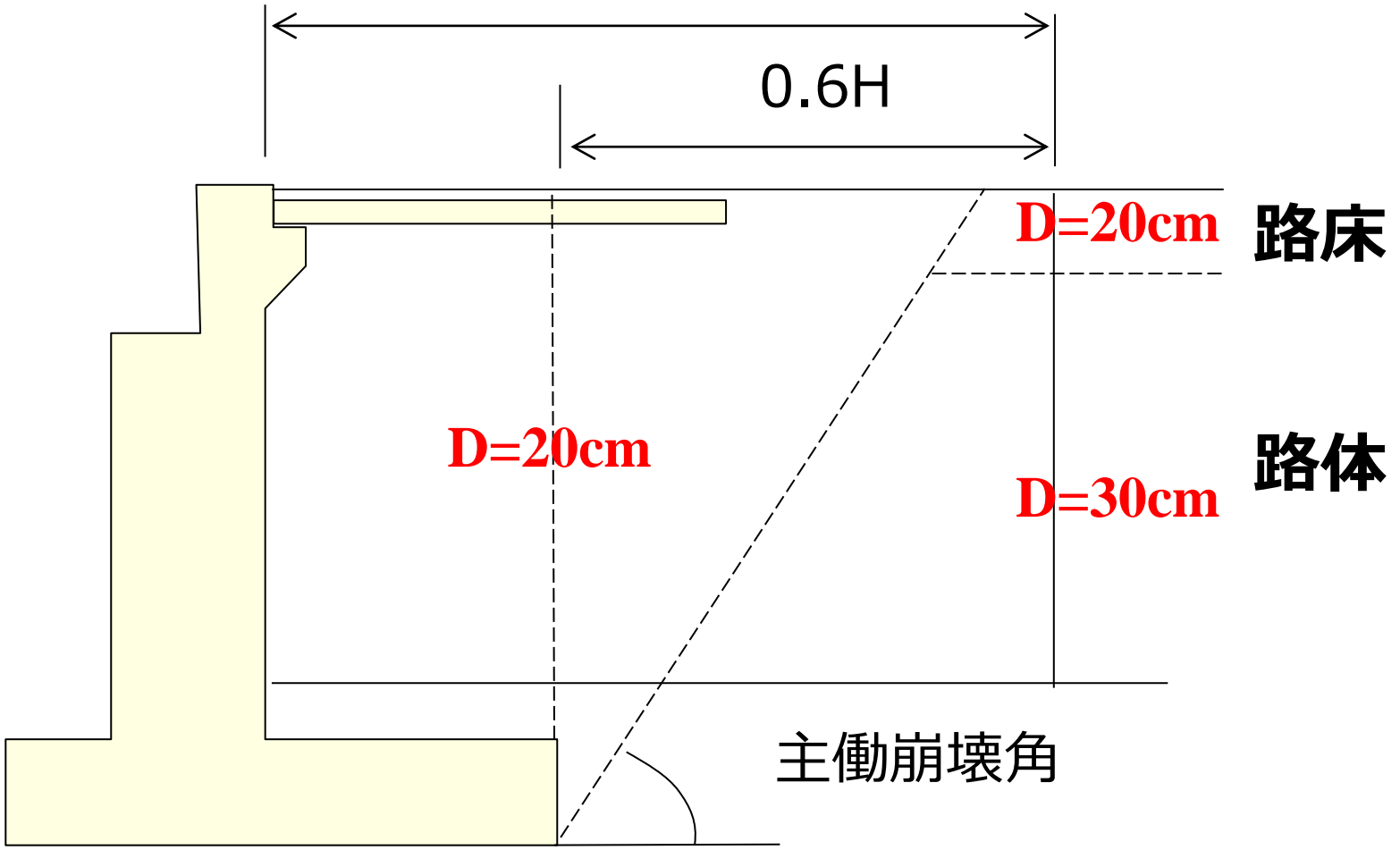

(参考：『道路橋示方書』下部構造編)

2. 盛土の品質確保とICT施工



選別

選別

積込

運搬

積込

運搬

2. 盛土の品質確保とICT施工



2. 盛土の品質確保とICT施工

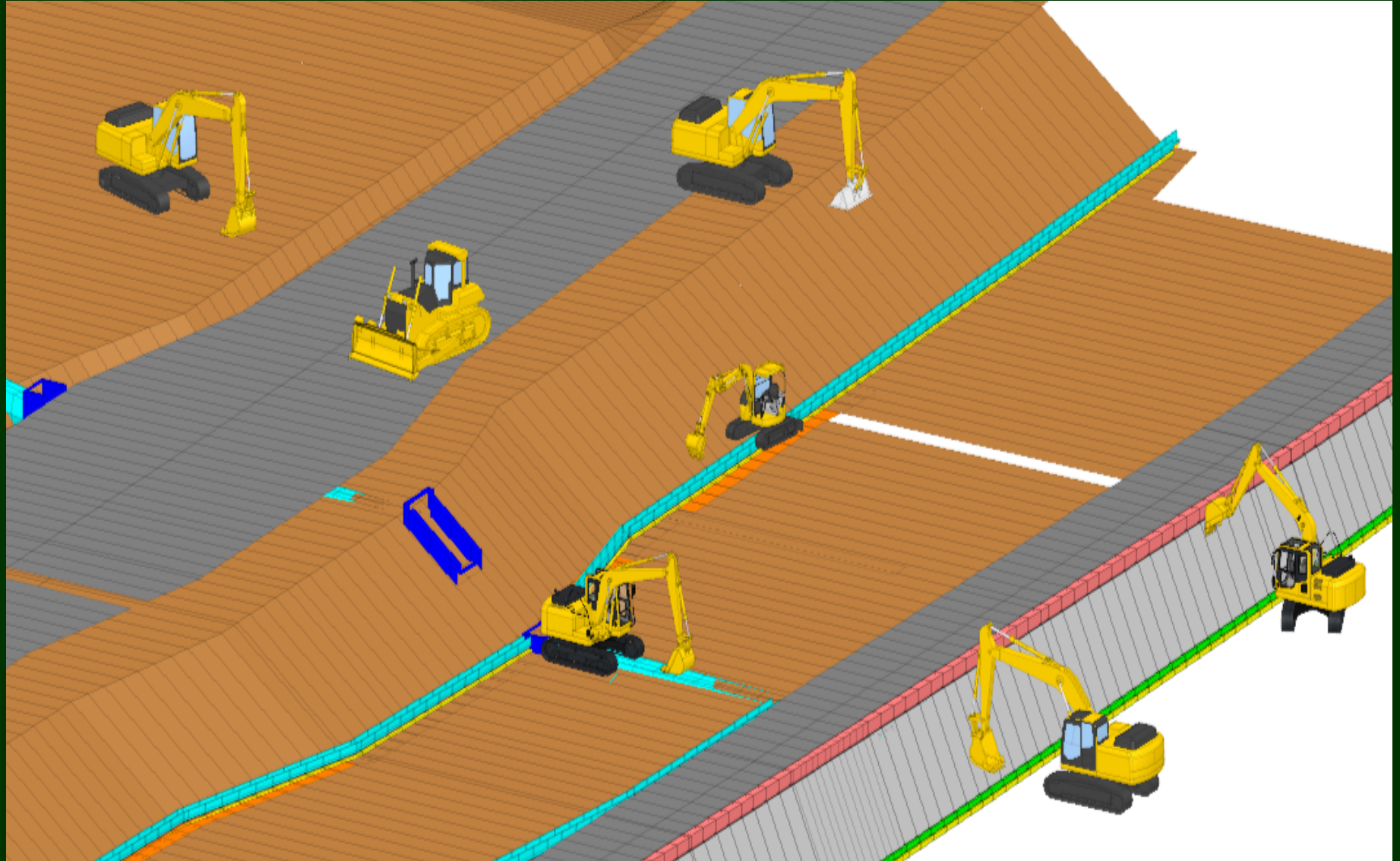

2. 盛土の品質確保とICT施工

マシンガイダンスシステムの概要 (杭ナビシヨベル)



最強コンビ

NETIS登録商品
KT-170034-VE
トータルステーション
杭ナビ LN100*1

端末: Panasonic製
タフパッド FZ-X1

Andoroi端末アプリ
快測ナビ

2. 盛土の品質確保とICT施工

マシンガイダンスシステムの概要 (杭ナビショベル)



* 推奨タブレットはお問い合わせください。

3. 地元とのコミュニケーション

道改国第1-56号
道改国第1-55号

工事日より



3. 地元とのコミュニケーション



有限会社礪部組

@isobegumi · 会社

[メッセージを送信]を...

ホーム 動画 写真 基本データ その他 ▾

📣 宣伝する



お知らせから

[タイトルなし]



有限会社礪部組

昨日 8:38 · 公開

「高きに登るは卑きよりす」(書経)

現代語に訳すと

「ちいさなことからコツコツと」

かな？

<https://blog.goo.ne.jp/.../5bb167a426816febc0b6298b892df06d>



3. 建設業の担い手確保への取組



