

平成 25 年 度
学 力 検 査 問 題

⑤

英 語

注 意

- 1 開始の合図があるまで問題用紙を開いてはいけません。
- 2 解答用紙は問題用紙の中に挟んであります。
- 3 問題用紙は表紙を除いて6ページで、問題は1から5まであります。
- 4 開始の合図があったら、まず、問題用紙および解答用紙の所定の欄に
受検番号を書きなさい。
- 5 答えはすべて解答用紙の指定された欄に書きなさい。

受 検 番 号

1 放送を聞いて、次のA～Dの問題に答えなさい。

A 放送される英文の内容に当てはまる絵を選ぶ問題

No. 1

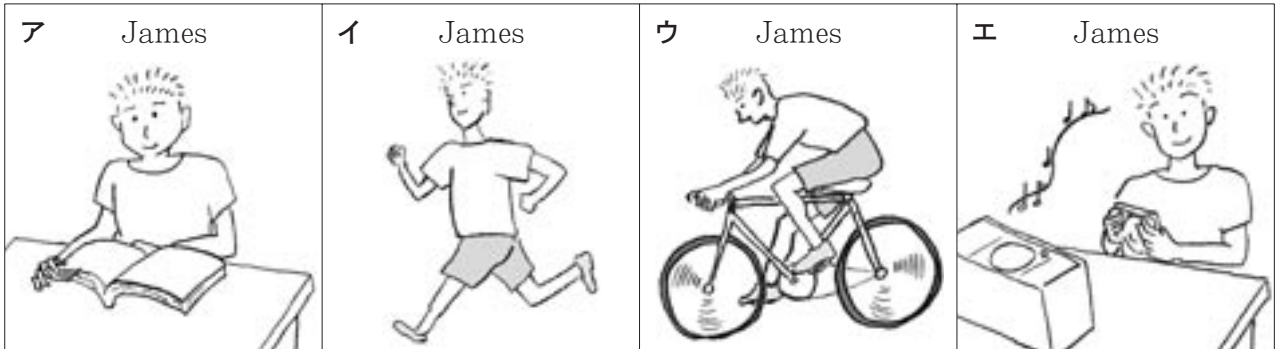

No. 2

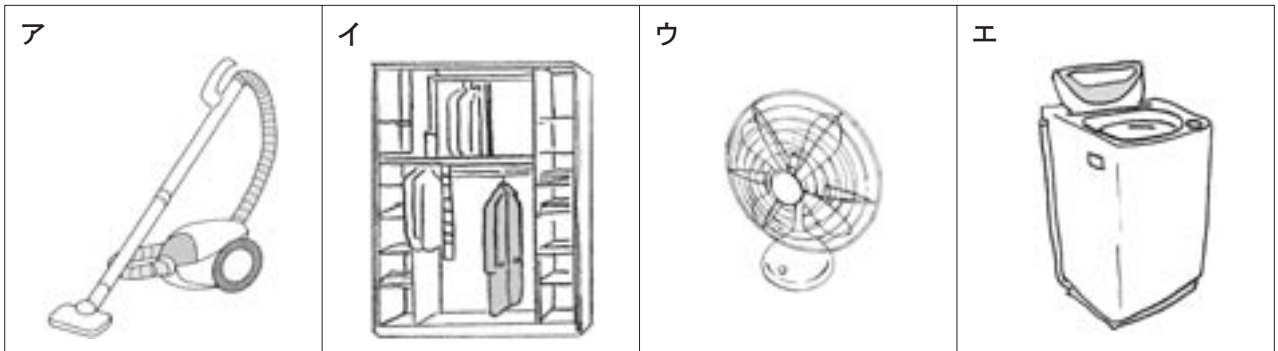

No. 3

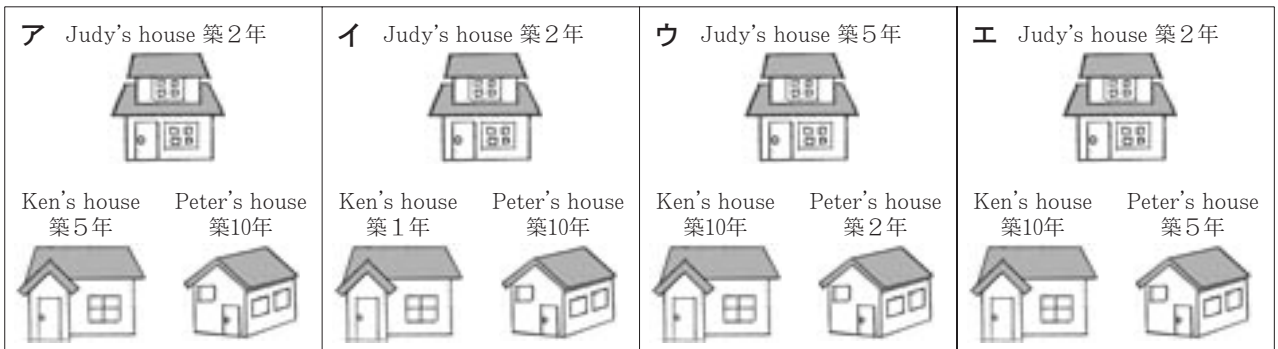

B 放送される対話を聞いて、適切な英文を選ぶ問題

No. 1

- ア You are welcome.
- イ I'm sorry to hear that.
- ウ Thank you so much.
- エ I have three cats.

No. 2

- ア No, thank you.
- イ It's ten o'clock.
- ウ She is my friend.
- エ Here you are.

No. 3

- ア You did a good job.
- イ I had a good time.
- ウ You are a good player.
- エ I bought it yesterday.

No. 4

- ア Yes, there are nine people.
- イ Yes, there are eight people.
- ウ No, I said nine o'clock.
- エ No, I said eight o'clock.

C 放送される対話を聞いて、問いに答える問題

No. 1 Steveがたくさんの日本語を知っているのはなぜですか。

- ア 新聞を毎日読んで、新しい日本語の表現をたくさん学んでいるから。
- イ 新聞を毎日読んで、重要な日本語の表現を繰り返し書いてあるから。
- ウ 辞書で新しい単語を学習し、繰り返し読んだり書いたりしているから。
- エ 辞書で新しい単語を学習し、その後で先生に教えてもらっているから。

No. 2 花屋について尋ねられた人は、花屋の場所をどのように説明しましたか。

- ア 通りを5分ぐらい行くと、郵便局と本屋の間に花屋がある。
- イ 通りを5分ぐらい行くと、警察署と本屋の間に花屋がある。
- ウ 通りを5分ぐらい行くと、郵便局の正面に花屋がある。
- エ 通りを5分ぐらい行くと、警察署の正面に花屋がある。

D 放送される英文を聞いて、メモを完成させる問題

メ モ

○ロンドン動物公園

- ・動物や鳥の数は約 **No.1** である。
- ・園内には **No.2** つのコーナーがある。
- ・各コーナーには **No.3** がある。
- ・ファンコーナーでは **No.4** ことができる。
- ・ウォーターコーナーは **No.5** まで営業。

No. 1

- ア 160
- イ 600
- ウ 1,600
- エ 6,000

No. 2

- ア 2
- イ 3
- ウ 4
- エ 5

No. 3

- ア レストラン
- イ 案内所
- ウ 売店
- エ 噴水

No. 4

- ア 水遊びをする
- イ 動物と遊ぶ
- ウ ビデオをみる
- エ おみやげを買う

No. 5

- ア 1時から2時
- イ 1時から5時
- ウ 2時から4時
- エ 2時から5時

2 次の1～3の問いに答えなさい。

1 次の英文の表題として適切なものを、下のア～エから一つ選び、その記号を書け。

Watching movies is a lot of fun. If you want to enjoy watching movies with a big picture and good sound, you should go to the movie theater. It is very exciting. If you don't go to the theater, you should go to DVD shops. You can get your favorite movies there. You can enjoy watching them at home at any time.

〔注〕 movie theater 映画館

- ア 映画撮影のひけつ
- イ 映画館の利用方法
- ウ 映画を楽しむ方法
- エ 映画鑑賞の費用

2 次の英文中の□に入る最も適切なものを、下のア～エから一つ選び、その記号を書け。

A city library is a good place for your free time. If you visit it for the first time, it is a good idea to find a librarian and say, "This is my first time to visit this library. □" Librarians will help you a lot. They will show you around, teach you how to find your favorite book, and borrow it.

〔注〕 librarian(s) 図書館職員 show ~ around ~を案内する borrow 借りる

- ア May I ask you how to get to this library?
- イ How about going to the library?
- ウ Could you tell me how to use this library?
- エ Shall I teach you what to read in the library?

3 次の英文中の□に、後の①～④の4つの文を入れると、意味の通る文章が完成する。このときの①～④の順序として適切なものを、下のア～エから一つ選び、その記号を書け。

Many people enjoy traveling around Japan in many ways. □ Second, eating *ekiben* is a lot of fun. You can enjoy eating different kinds of *ekiben*. So I believe traveling by train is better than other ways.

- ① I think traveling by train is the best way.
- ② I have two reasons for this idea.
- ③ For example, they travel by car, by train, and by plane.
- ④ First, you can go to your favorite places on time.

〔注〕 *ekiben* 駅弁 reason(s) 理由 on time 時間通りに

- ア ④ → ③ → ① → ②
- イ ③ → ① → ② → ④
- ウ ② → ④ → ③ → ①
- エ ① → ④ → ② → ③

3 次の英文を読んで、下の 1～3 の問いに答えなさい。

Takeru is a 15-year-old Japanese boy. A year ago he wasn't interested in learning English. But he joined Ms. Suzuki's English classes last year. That changed his way of thinking about learning English. What happened to him at the classes?

One day in July, Ms. Suzuki said to the students, "In September we will have a love letter contest in class. All of you will write a love letter in English." Everyone in the class was very surprised to hear ①that. She said, "There are three rules. Rule No.1. You have to write a letter in English. Rule No.2. The letter should have three sentences. Rule No.3. It should be a love letter. You can write to anyone or anything you like." One boy said to her, "I don't have any special girlfriend. Who should I write to?" She said, "I'll tell you again. You can write to your favorite people or things. Even the bike or the tennis racket you use every day will be fine." Everyone in the class understood all the rules and how to write. Ms. Suzuki told them to write a love letter during the summer vacation and bring ②it to school in September.

The first English class in September came. Ms. Suzuki said, "Did you do your homework during the summer vacation? Please put it into this box. I'll make a handout which has all the letters."

At the next class, Ms. Suzuki gave the handout to everyone. Then she asked the students to read all of the letters and choose the best letter. It was very difficult for the students to choose the best letter, but they really enjoyed reading and choosing. Then she said, "Thank you, everyone. All of your letters are very good. Let's read the best love letter on Friday. Goodbye."

Friday came. All the students were so excited. Soon Ms. Suzuki came into the classroom and said, "Hi, everyone. Are you excited? Do you want to know the best love letter?" Takeru said, "Yes, I do. I couldn't sleep well last night." All of Takeru's friends thought, "What letter will be the best one?" The best love letter was like this:

You look so wonderful when you run.

Your eyes are beautiful when you look at me.

I will always love you if you stay with me.

It was Takeru's love letter. He was surprised and couldn't believe it. He wrote to his dog. He really loved it. He thought, "I feel great! I can express my feelings and ideas in English." He was so excited.

Since that day, Takeru has studied English very hard. He has learned that writing in English is a lot of fun. Now he is so interested in learning English.

〔注〕 happen 起こる contest コンテスト rule(s) ルール sentence(s) 文
anyone だれでも anything 何でも special 特別な handout プリント
choose 選ぶ excited わくわくした express 表現する feelings 気持ち

1 本文の内容から考えて、文中の下線部①は具体的にどういうことか。適切なものを、次のア～エから一つ選び、その記号を書け。

ア 7月の授業で、英語でラブレターを書き、実際に郵送すること。

イ 夏休み中に、英語でラブレターを音読するコンテストを開催すること。

ウ 夏休み中に、英語のラブレターをできるだけたくさん書くこと。

エ 9月の授業で、英語で書いたラブレターのコンテストを開催すること。

2 本文の内容から考えて、文中の下線部②の内容を具体的に表している英語3語を、本文中からそのまま抜き出して書け。

3 次の英文は、本文の内容をまとめたものである。本文の内容に合うように、文中の(1)～(3)に当てはまる適切な英語1語を書け。

A year ago Takeru didn't (1) to learn English. But Ms. Suzuki's English classes changed his way of thinking. He wrote a love letter in English to his (2) he loved. And his letter was the best letter of the class at the contest. Ms. Suzuki's classes made him surprised and excited. Now he thinks that it is very (3) to learn English.

4 次の1～3の対話文の〔 〕内の語句を並べかえて、意味の通る英文を完成させなさい。
ただし、〔 〕内の語句を全部使うこと。

1 *Taku* : Look at my T-shirt. It's new.

Jane : Wow, it has a nice color.

Taku : Yes. It〔 to me / by / given / was 〕my sister a week ago.

2 *Yuko* : Hi, James. Where did you go during the summer vacation?

James : I went to Okinawa. I'll show you〔 I / the pictures / took 〕there.

Yuko : Wow, it's a beautiful place.

3 *Saori* : Do you like music?

Ken : Yes, I do. I have a lot of CDs.

Saori : How〔 CDs / you / have / many / do 〕?

Ken : I have more than 30.

5 次の1・2の問いに答えなさい。

1 次の(1)~(3)の□内の英文や絵の内容から考えて、それぞれ下の英文の□に当てはまる適切な英語1語を書け。ただし、□内に示した文字で書き始めること。

(1)

A New Teacher Will Come!

Hi, everyone! My name is Allison. I live in Canada. I hope you'll enjoy English classes with me.



Allison is a new teacher f □ Canada.

(2)

Sam's birthday

11月

日	月	火	水	木	金	土
		1	2	3	4	5
6	7	8	9	10	11	12
13	14	15	16	17	18	19
20	21	22	23	24	25	26
27	28	29	30			

Sam was born on N □ 21.

(3)

Did you have breakfast this morning?

Hideo

Linda

No. I really need something to eat.

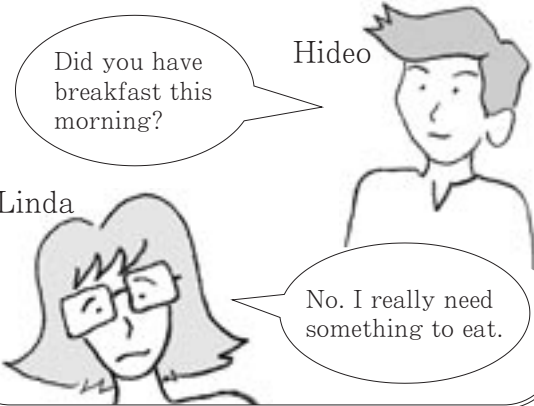

Linda is so h □ now.

2 高知県についての次の意見に対して、あなたはどのように思いますか。あなたの考えを、賛成か反対かを明らかにする1文を含めて、4文以上の英文で書きなさい。

Kochi is a good place to live.



平成 25 年度

5

英 語

解 答 用 紙

受 検 番 号

得 点

得点, 小計の欄には, 記入しないこと。

1	A	No. 1		No. 2		No. 3	
	B	No. 1		No. 2		No. 3	No. 4
	C	No. 1		No. 2			
	D	No. 1		No. 2		No. 3	No. 4

小 計 1

2	1		2		3	
---	---	--	---	--	---	--

小 計 2

3	1		
	2		
	3	(1)	(2)

小 計 3

4	1	It { } my sister a week ago.
	2	I'll show you { } there.
	3	How { } ?

小 計 4

5	1	(1)		(2)		(3)	
	2	1 文目					
		2 文目					
		3 文目					
		4 文目 以降					

小 計 5

